

MAXX ROYAL
RESORTS



*Bring change with
love at Maxx*



2023
SÜRDÜRÜLEBİLİRLİK
RAPORU



YÖNETİŞİM



RAPOR HAKKINDA



Tüm paydaşlarımız ile birlikte yürüttüğümüz gelecek günlere hazırlık çalışmalarımız, aslında yeni Dünya'nın gerekliliklerine ve doğrularına uyum sağlama yolculuğu... Hem öğrenmenin hem de birbirimize öğretmenin, birbirimizi desteklemenin ve birlikte iyi sonuçlar ortaya koyabilmenin keyfini yaşayacağımız deneyimleri öncelik olarak benimsiyoruz.

Bu bakış açısı ile kendi organizasyonumuzda da şeffaf raporlamayı, güçlü yönlerimizi olduğu kadar eksik yönlerimizi de keşfetmeyi, zorlukları fırsata çevirmeyi, verilerin ışığında karar vermeyi, bilgiyi ve elimizde olan her türlü kaynağı paylaşmayı, pozitif bir bakış açısıyla gelişmeyi her geçen gün biraz daha "iyi öğreniyoruz".

Yönetim stratejimizi, altyapımızı, kurumsal sermayemizi ve varlıklarımızı, insan kaynağımızı, operasyonel ihtiyaçlarımızı ve kararlarımızı, kısacası bizim ve Dünya'nın yolculuğunu etkileyecek, bununla birlikte yönümüzü belirleyecek her önemli kilometre taşı, elde ettiğimiz sonuçlar ve gelecek planlarımız ile ilişkilendirmeye çalışıyoruz.

Bu sonuçların sadece metriklerden ve metinlerden ibaret olmadığını, mutlaka ki her bir dokunuşun küçük ya da büyük bir faydaya vesile olacağını biliyoruz. Çabalarımızın ilham verici olması, daha fazla sürdürülebilir çözüm ve fırsatlar için motive edici olması, kolektif bir etki ile bu gelişmelerden hep birlikte yarar sağlamanın en büyük dileğimiz.

2023 Dönemi Sürdürülebilirlik Raporu'muz, Maxx Royal Resorts'un Antalya'da yer alan **Maxx Royal Belek Golf Resort ve Maxx Royal Kemer Resort** tesislerinin kısa tanıtımlarını, 2023 yılları boyunca yapılan sürdürülebilirlik çalışmalarını, elde edilen sonuçları, hedeflerini, çabalarını yansıtan, 4. sürdürülebilirlik raporudur.

Rapor içeriğinde zaman zaman Maxx Royal Belek Golf Resort ve Maxx Royal Kemer Resort'un konsolide verileri, ortak projeleri, tesisler ve destinasyon bazında ayrışabilen uygulama örnekleri ve sonuçları görülebilir.

Sürdürülebilir yönetim anlayışımız çerçevesinde, çalışmalarımızı her geçen gün devam ettirmeyi ve önümüzdeki yıllarda da düzenli olarak rapor yayınlamayı planlıyoruz. İç yayınlığımız olan **MAXX ROYAL JOURNAL**'da belirli aralıklarla sürdürülebilirlik çalışmalarımızdan bahsetmeye, web sitemizde **SÜRDÜRÜLEBİLİRLİK RAPORLARIMIZI** şeffaf bir şekilde yayınlamaya devam edeceğiz. Hedefimiz; en yakın zamanda Global Sürdürülebilirlik Raporlama ilkelerine birebir uyumlu, daha geliştirilmiş bir raporlama yapabilmek.





YÖNETİM KURULU BAŞKANIMIZIN MESAJI



Liderlik en önemli değerimiz...

Her detayın özenle tasarlandığı Maxx Royal Resorts'un büyüdü dünyasına misafirlerimizin adımlarını attıkları ilk andan itibaren kendilerini özel hissetmeleri, Maxx Royalty hizmetinin ayrılmaz bir parçası. Sunduğumuz hizmetin tüm misafirlerimiz için değerli olması ve unutulmaz anılar yaratması da en önemli önceliğimiz.

2011 yılında başlayan yolculuğumuzda sağlam bir vizyon ile ilerlemeye devam ediyoruz. Yöneticilerimizden misafirlerimizi karşılayan Maxx Asistanlarımıza, hizmet personellerimizden stajyerlerimize kadar tüm Maxx Royal Resorts ailesi olarak, hayallerimizi ve amaçlarımızı paylaşıyoruz. Ortak hedeflerimiz sayesinde yaşadığımız tüm zorlukların üstesinden gelerek yolculuğumuza devam ediyoruz.

Bu rapor içerisinde yer verdiğimiz çıktıların yeni yolculuklarımıza yön veren kıymetli tecrübelerle dönüşeceğine ve tüm ailemizin hedeflerimize dört elle sarılacağına şüphesizdir.

COŞKUN TÜNAY
YÖNETİM KURULU BAŞKANI





KOORDİNATÖRÜMİZİN MESAJI



Sektörün sıra dışı bir örneği olan Maxx Royal Otelleri, fark yaratan ve kopyalanması oldukça zor olan DNA'sını her geçen gün daha da güçlendiren bir şirket olarak, bir taraftan misafirlerine sunduğu ayrıcalıklı hizmetin getirdiği başarının haklı gururunu yaşıyor, diğer taraftan da bu başarıda çalışanlarının, insan emeğinin, yerel toplumun, bulunduğu coğrafyanın, kültürel mirasın, doğanın ve doğal kaynakların payının büyük olduğunu biliyor. Bu sorumluluk duygusuyla hareket eden şirkette, her yeni gün bu işbirliğine nasıl katkı sağlanabileceği üzerine düşünülüyor.

Şirketimizin finansal büyüme hızı ve başarısı, hedeflendiği doğrultuda her geçen gün ivme kazanıyor. Diğer yandan misafirlerimizin deneyimlerinde mutlak mutluluk ve memnuniyeti yakalıyor olmamız, yaptığımız işin doğruluğunun bir göstergesi olarak heyecanımızı artırıyor.

Hedefimiz; operasyonel mükemmelliğin sağlanması, sürekli yenilenme, değişim ve gelişim bilincinin çalışma kültürümüze işlenmesi, iş ortaklarımız, çalışanlarımız ve tüm paydaşlarımız ile uzun soluklu ilişkiler inşa etme, yasal ve uluslararası kalite, çevre, sağlık, güvenlik standartlarına uygun koşullar sağlama, örnek bir kurum kültürü geliştirerek sektörümüzün, bölgemizin ve ülkemizin kalkınmasında üzerimize düşen sorumluluğu layıkıyla yerine getirmek.

Bu bağlamda, kurum içerisinde 2017 yılı itibarıyla inşa etmeye başladığımız "sürdürülebilirlik" felsefesinin, her geçen gün amacına daha da yaklaşan, gelişen ve pozitif yönde ivmelenen bir model olması yolunda vereceğiniz desteklerden ötürü şimdiden teşekkür ederim.

Bu yolculuğumuzun gücümüze güç katacağına, markamıza olan güven ve bağlılığı artıracığına ve takımımızı geliştireceğine inancım tam.

C. BURAK TÜRKERİ
MAXX ROYAL OTELLERİ KOORDİNATÖRÜ





TEŞEKKÜR

Maxx Royal otellerinde sürdürülebilirlik çalışmaları, Yönetim Kurulu himayesinde Ar-Ge Direktörlüğü Koordinasyonunda ve Kalite Müdürlükleri Liderliğinde yürütülmektedir.

Sürdürülebilirlik komiteleri yapılanması sayesinde farklı disiplinlerle el ele devam edilen çalışmalarla bu yönetim felsefesinin her alanda içselleştirilmesi ve tüm organizasyona yayılması hedeflenmektedir.

Bu anlamda başta destekleri için Yönetim Kurulu Başkanımız ve Başkan Yardımcımız, Satış & Pazarlama Koordinatörlüğümüz, Marka Direktörlüğümüz, Finans Koordinatörlüğümüz, İnsan Kaynakları ve Eğitim Koordinatörlüğümüz, Genel Müdürlerimiz, otellerimiz çatısı altındaki tüm yöneticilerimiz ve değerli ekiplerine,

çalışmalarda emeği geçen, fikirleri, katkıları ile bizleri her geçen gün daha da zenginleştiren misafirlerimiz, çalışma arkadaşlarımız, iş ortaklarımız, tedarikçilerimiz, danışmanlarımız, meslektaşlarımız, komşuluklarımıza,

verilerin bir bütünlük içerisinde bir araya getirilmesi, metin içeriklerinin oluşturulması, görsel olarak zenginleştirilmesi, hesaplamaların yapılması, infografik içeriklerin üretilmesi, raporlama kurgusu gibi bir çok kritik konuda merkez ve otel departmanlarımız ile yoğun bir iletişim ve toplantı trafiği yürüten Maxx Royal Belek Golf Resort Kalite ekibine, raporun tamamının yazımı için cömert çabaları ve yoğun mesaipleri sebebiyle

teşekkürü borç biliriz.

Bu alandaki faaliyetlerimiz ve performansımızın değerlendirmesi daima paydaşlarımızın beklenti ve görüşlerine açıktır.

Birlikte gelişimimize katkı sağlayacak her türlü geri bildirim için irtibat bilgilerimiz aşağıda yer almaktadır.

**MAXX ROYAL RESORTS
AR-GE DİREKTÖRLÜĞÜ**

info@maxxroyal.com



Dünya

MAXX ROYAL RESORTS olarak 14. yılımıza girerken, raporlama tarihimizde de 7 yılı geride bıraktık.

İnanığımız ve her gün daha da geliştirmeye çalıştığımız üst sınıf hizmet standardımız ile misafirlerimize vaat ettiğimiz konforu ve eşsiz tatil deneyimini, sürdürülebilirlikle el ele yürütebilmenin en iyi yollarını aramaya devam ediyoruz.

Sürdürülebilirlik yolculuğunun her adımı bizleri, bir yandan kendi hafızasını zenginleştirirken bir yandan da organizasyonlar için öğretici bir rehber gibi her geçen gün daha çok yenilenmeye, daha çok öğrenmeye ve daha fazla takip etmeye yönlendiriyor.

Dünya bu konuda anlaşmalar, yasal düzenlemeler, standartlar, kriterler ve yöntemler geliştirirken, bir yandan inanılmaz bir şekilde sağduyu ve birlikte hareket etme kabiliyetini artırıyor. Bu hareket hepimizi heyecanlandırmanın yanında bizlere ciddi sorumluluklar da yüklüyor.

Bilindiği gibi, Eylül 2015'te gerçekleştirilen Birleşmiş Milletler (BM) Sürdürülebilir Kalkınma Zirvesi'nde dünya liderlerinin üzerinde uzlaştıkları Sürdürülebilir Kalkınma için 2030 Gündemi (2030 Agenda for Sustainable Development), 193 ülkenin imzasıyla kabul edildi.

ÖNEMLİ GELİŞMELER

Sürdürülebilir Kalkınma için KÜRESEL AMAÇLAR



2030 gündemi kapsamında; dünya genelinde yoksulluğun azaltılması ve refahın artırılmasına yönelik çalışmalara bütün toplumların dâhil edilmesi, kültürel ve sosyal değerlerin korunması ve çevresel zararların engellenmesi hedefleniyor. Bu yeni küresel kalkınma yaklaşımı içinde cinsiyet eşitliği, dezavantajlı grupların ihtiyaçlarının gözetilmesi, gıda israfının azaltılması, çölleşme ve kuraklıkla mücadele, biyoçeşitliliğin korunması gibi sosyal ve çevresel konuların yanı sıra ekonomik büyüme, teknolojik gelişme, istihdam ve sanayileşme gibi ekonomik konular da sürdürülebilir kalkınma gündeminde yer alıyor.





ÖNEMLİ GELİŞMELER



TÜRKİYE

Sürdürülebilir Kalkınma Amaçları'nın süresi 2030'da dolacağı için 2020-2030 yılları arası "Eylem On Yılı" olarak adlandırılıyor.

Tüm ülkeler politikaları ve planları doğrultusunda bu hedefler odağında ilerlemelerini sürdürürlerken, ülkemizde de Sürdürülebilir Kalkınma Planı çerçevesinde ciddi düzeyde ilerlemeler kaydediliyor.

Şüphesiz ki SKA'larla uyumlu sürdürülebilir kalkınma adımlarının atılabilmesi için, güçlü bir kurumsal kapasiteye ve etkili bir koordinasyona ihtiyaç duyuluyor. İlgili ulusal politika ve planların alt aksiyonları ile ilgili resmi kurumlar, danışman firmalar, birlikler, belediyeler, farklı endüstri ve kuruluşlar, özel işletmeler vb. tüm organizasyonel yapılar küresel amaçlar etrafında gelişme kaydetmeye çalışıyor.

Bunun yanı sıra iklim değişikliği rejiminin çerçevesini oluşturan Paris Anlaşması, 2021 yılında Türkiye için Cumhurbaşkanı kararı ile onaylanmış olup, iç hukuk onay süreci tamamlandı. Ülkemizde 2053 yılı için net sıfır emisyon hedefi ilan edildi.

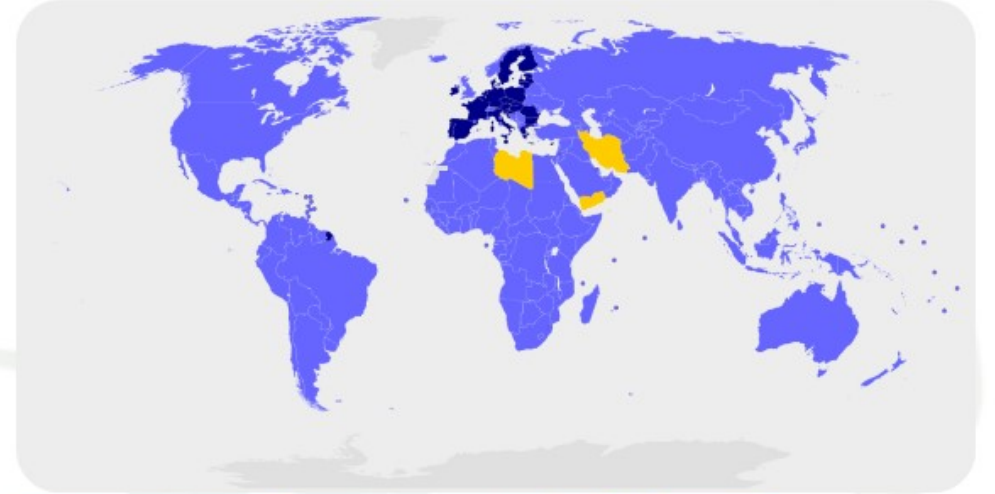

TÜRKİYE TURİZM SEKTÖRÜ

Sektörümüz özelindeki bazı önemli gelişmeler, sürdürülebilirlik yolculuğunun kilometre taşı oluşturuyor.

Bu gelişmeleri sıralayacak olursak;

- ✓ 2019 yılında, Türkiye'nin iç ve dış turizm pazarında bir marka ve cazibe merkezi haline gelmesi, somut ve somut olmayan doğal, kültürel, biyolojik ve insan ürünü mirasların keşfedilmesi, geliştirilmesi ve tanıtılması, Türkiye turizm kapasitesi ve turizm yatırımlarının ülke ekonomisindeki payı ve hizmet kalitesinin artırılması amacıyla Türkiye Turizm Tanıtım ve Geliştirme Ajansı (TGA)'nın kurulması,
- ✓ TGA önderliğinde, 2020 yılında dünyada ilk kez uygulanmaya başlanan Güvenli Turizm Sertifikası ile ulaşım, konaklama, restoran, kongre hizmetleri gibi kritik hizmet alanlarında geliştirilen, çalışanların ve misafirlerin sağlık koşullarını öncelik olarak gözetilen bir dizi standardın hayata geçirildiği, yaklaşık 12 bin kurumun bu standartlara uyum gösterdiği ve Güvenli Turizm Sertifikası ile belgelendirildiği bir covid dönemi,
- ✓ Bu dönemim hemen ardından, Güvenli Turizm Sertifikası ile pandemi şartlarına rağmen rekor bir ziyaretçi sayısına ulaşan Türkiye'nin, sürdürülebilirlik standartlarının en üst akreditasyon kuruluşu olan Global Sustainable Tourism Council ile iş birliği anlaşmasına imza atması, GSTC ile sürdürülebilir turizm alanında ilk defa hükümet nezdinde ulusal bir program geliştirmek üzere anlaşma yapan öncü ve örnek bir ülke olarak anılması,
- ✓ Bu gelişmeler ışığında Kültür ve Turizm Bakanlığı, TGA, GSTC, Kapadokya Üniversitesi ve ilgili diğer uzman kurum ve kuruluşların katkılarıyla, turizm sektörünün sürdürülebilir büyümesini temin etmek ve turizm paydaşlarının katılımıyla ortak bir anlayış geliştirmek üzere , GSTC kriterlerinin tamamını benimseyen, 3 aşamalı bir program olan Türkiye Sürdürülebilir Turizm Programı Kriterleri (TR-1)'nin oluşturulması,
- ✓ Kriterlerin yayınlanması ile konaklama tesisleri başta olmak üzere turizm sektörüne hem güvenli hem de sürdürülebilir standartlar getirilmesi ve tüm konaklama tesislerinin bu standartlara kademeli geçişinin planlanmasıyla, 2022 yılı itibarıyla turizm endüstrisinde sürdürülebilir bir dönüşüme geçişin resmen başlatılması, gelinen noktada Türkiye'de doğrulanmış ve sertifikalı konaklama tesisi sayısınının 6.000'i geçmiş olması,
- ✓ Bu kriterlerin endüstrimiz özelinde, Türkiye'nin Paris İklim Anlaşması'ndan ve Avrupa Yeşil Mutabakatı'ndan doğan yükümlülüklerini yerine getirmesine katkıda bulunma noktasında işletmeler için eşsiz bir rehber niteliği kazanması.

ÖNEMLİ GELİŞMELER



COVID 19 PANDEMİSİ

İlk defa aralık ayında Çin'in Wuhan kentinde vakaların belirmesi ile başlayan ve tüm dünyaca ilk defa tanıştığımız Covid-19 virüsü hepimizi pandemi koşulları altında yepyeni bir yaşama alıştırdı.

Ülkemizde ve dünyada tüm sektörleri, yaşam şekillerini, iş yapma şekillerini, eğitim sistemini, alışkanlıkları ve her türlü rutini değiştiren bu deneyim, aslında gezegenimizin ne kadar hassas bir dengeye sahip olduğunu, her bir bireyin aslında tüm insanlık için ne denli sorumlu olduğunu, kısacası bize bu evrenin sağlıklı ve güvenle yaşayabileceğimiz bir yuva olmasını istiyorsak, bu yuvaya sahip çıkmamız gerektiğini en açık şekilde öğretti.

2020 Mart ayı sonrasında birçok otel, kapılarını kapatmak zorunda kaldı. Biz misafirlerimizi, misafirlerimiz de bizleri özledi. Çalışanlarımızdan oluşan büyük ailemizle aynı duyguları paylaşarak hep birlikte kaygılandık, üzüldük, heyecanlandık, şükrettik, umutlandık, birçok duygu ve tecrübeyi bir arada yaşadık.

Turizmde sürdürülebilirliği sağlayacak sağlam planlar yapmazsak, bu sektörün dünyadaki **sağlık, güvenlik, iklim ve doğal kaynaklar** gibi konularda etkilenmeye ne kadar yakın bir sektör olduğunu bu süreçte bir kez daha anladık.

Kısacası Temmuz 2020 'den sonra kapılarımızı yeniden açarken, aslında yepyeni bir hayata uyandık. Bu yeni hayatta her zamankinden çok daha fazla **özen ve dikkati** merkezimize aldık.

Otelcilik ve marka standartlarımızın ötesinde hem misafirlerimizi hem çalışanlarımızın hem de tedarikçilerimizin yani tüm paydaşlarımızın sorumluluğunu her zamankinden çok daha fazla üsteleneceğimiz bir dönem başladı.

Bu bakış açısıyla ve **"yeni covidfree konsept"** standartlarımız ile geri döndük.

DÖNEM ÖZETİ



COVID 19 PANDEMİSİ

Maxx Royal Resorts'un mevcut standartları gereği, kıymetli misafirlerine verdiği servisin ve bu servisin ortaya çıkışındaki tüm operasyonel ve organizasyonel yapının temel dayanağı daima insan sağlığı ve güvenliğidir. Sistemlerin ve sağlıklı bir işleyiş sürekliliğinin ancak bu şekilde sağlanabileceğine inanıyoruz.

Bu sebeple kuruluşumuzun ilk gününden itibaren oluşturduğumuz ve her geçen gün geliştirme çabasında olduğumuz kalite ve güvenlik sistemlerimiz, bu anlamda değerli büyük ailemizin yaşam sigortası olarak gördüğümüz bir yapıyı oluşturuyor. Bu yapıyı güçlü tutan birçok çalışma, zor zamanlarda dahi kendimizden emin olmamızı sağlıyor.

İyi dizayn edilmiş ve iyi yönetilen altyapımız, sürekli öğrenen ve gelişen insan kaynağımız, modern çözümlerimiz, iç ve dış denetim sistemlerimiz, malzeme, ürün ve ekipman kalitemiz, kontrollü tedarik süreçlerimiz, ulusal ve uluslararası standartlardan aldığımız rehberlik ve bu zincirin her geçen gün daha da sağlamlaşmasını sağlayan alanında uzman kadrolarımız, her yıl ortalama 200.000 misafiri başarıyla ağırlayabilmemize ve uğurlayabilmemize imkan tanıyor.

DÖNEM ÖZETİ



COVID 19 PANDEMİSİ

Maxx Royal Resorts standartları; Yönetim Standartları, Konsept Standartları, Operasyon Standartları, Sağlık ve Güvenlik Standartları, Denetim Standartları olarak dizayn edilmiş 4 boyuttan oluşuyor. "Risk Analizi ve İyileştirme" yaklaşımı, her bir sürecimizin dönemselsel olarak öngörüler ve olası felaket planları dahilinde gözden geçirilmesini ve imtihan edilmesini sağlıyor.

Standartlarda sürekliliğin sağlanmasının temelinde **sürekli denetim ve sürekli gelişim** felsefesi yatıyor. Bu kapsamda iç denetim mekanizması sürekli olarak işletiliyor. İç denetimler yetkilendirilmiş sorumlu yöneticiler ve takımlarca yürütülüyor.

Otellerimiz, her bir farklı konuda dış uzman otoritelerin sürekli denetimi ve kontrolüne tabi tutuluyor.

- Yasal Denetimler (İş Kanunu, işletme izinleri, sigara denetimleri)
- Genel Sağlık ve Güvenlik Denetimleri (yangın, yakıt)
- İş Sağlığı ve Güvenliği Denetimleri
- Valilik Komisyon Denetimleri
- Havuz Güvenliği Denetimleri
- Gıda Güvenliği Denetimleri
- 3. Taraf Denetimler

Tüm dünyayı etkisi altına alan COVID-19 pandemisi, şüphesiz ki birçok yönüyle mevcut bilgilerimiz ve deneyimlerimiz açısından her organizasyon için öğretici bir süreç oldu.

Bu doğrultuda risk analizlerimiz, mevcut işleyişimiz, eğitim planlarımız ve acil eylem planlarımız; resmi otoriteler ile bilim otoritelerinin yayınları ve referansları doğrultusunda güncellenerek yeniden uygulamaya alındı.

Maxx Royal Resorts olarak, otel işletmelerinin risk grubunda olduğunun bilinciyle bu zor günleri ve etkilerini bilinçli, planlı ve kontrollü bir organizasyonla aştık

Bu süreçte misafirlerimizin ve tüm çalışma arkadaşlarımızın inancı, en büyük motivasyon kaynağımız oldu.

DÖNEM ÖZETİ





Bizce sürdürülebilir olmak; hep aynı başarıda kalabilmek ve yalnızca var olmaya devam etmek değil, hep yukarı yönlü bir ivmeyle ilerleyebilmek demek.

Daha sağlıklı günlerde yine buluşabilmek ümidiyle var gücümüzle çalışırken, bir yandan da bu dönemi "daha da iyi olmak" adına nasıl değerlendirebileceğimiz sorusuna yanıt aradık.

Yeniden açılış sonrasında hem misafirlerimize hem de tüm kadromuza yeniden kavuşmanın motivasyonu ile kaldığımız yerden devam ettik.

Kasım 2020'de markamızın kurumsallaşma ve gelişim yolculuğunda çok önemli bir dönüm noktası olarak gördüğümüz, dünyanın devlet destekli tek markalaşma programı olan "**TURQUALITY Markalaşma Programı**" için başvurumuza yanıt alarak, dünya devi profesyonel denetim şirketlerinin ön inceleme ve değerlendirmelerinden başarıyla geçtik ve Ocak 2021 tarihi itibarıyla bu programa dahil edilen **ilk hizmet sektörü firması** olduk.

Bu yolculuk; şirketimizin stratejik planlama, marka ve pazarlama, operasyon yönetimi, dijitalleşme ve inovasyon gibi birçok alanda gelmiş olduğu noktayı değerlendirirken, şüphesiz ki çok kıymetli gelişim noktalarını da fark etmemizi sağladı.

Global bir marka olma yolunda ilerlerken ve yeni destinasyonlarla daha da büyüyecek operasyonlarımıza hazırlanırken hem bu gelişim alanlarında yeni fikir ve sistemler inşa ediyor hem de kendimizi daha iyi tanıyıp, sektöre ve ülkeye daha faydalı bir model olma yolunda atacağımız adımları da düşünüyoruz.

DÖNEM ÖZETİ



STRATEJİDE YENİ BOYUT: KALİTE VE SÜRDÜRÜLEBİLİRLİK

TURQUALITY Programının gelişim ve büyümeye yardımcı doğal bir parçası olan GELİŞİM YOL HARİTASI ve STRATEJİK İŞ PLANI çalışmalarımız sırasında üzerinde çokça durduğumuz ve geliştirdiğimiz projelerden bir tanesi; KALİTE & SÜRDÜRÜLEBİLİRLİK çalışmalarımızın birbirini tamamlayacak ve destekleyecek şekilde entegre edilmesiydi.

Markalaşma yolculuğumuzda yönetim kurulumuz ve ilgili komiteleriyle süregelen birçok çalıştay, beyin fırtınası ve raporlamanın neticesinde; sürdürülebilirlik konularını daha bütünsel ve daha yukarıdan bir bakış açısı ile yönetebilmek adına **"Kalite ve Sürdürülebilirlik"** konularının da stratejik bir boyut olarak ele alınması kararı benimsendi.

Maxx Royal Resorts'ta bu çalışmaların daha kapsayıcı bir şekilde yürütülebilmesi adına kurulan AR-GE Direktörlüğümüz ve sürdürülebilirlik çalışmalarına liderlik eden Kalite ve Marka Yönetim Departmanlarımız, bu açıdan konuyu ele almaya ve mevcut çalışmalarımız ile entegre etmeye başladı.

E (ENVIRONMENT-Çevre) –S (SOCIAL-Sosyal) –G (GOVERNANCE-Yönetişim) uygulamalarının, kalite yönetim sistemleri, marka öz standartları, kurumsal sosyal sorumluluk yaklaşımları ve kritik bir tamamlayıcı olan H (HEALTH- Sağlık) –S (SAFETY- Güvenlik) –E (ENVIRONMENT) standartlarıyla tam entegrasyon sağlamanın sağlam bir temel oluşturacağının bilincindeydik.

Otellerimizde, uzun yıllardır başta yasal uyum olmak üzere, marka öz standartlarını, hizmet standartlarını , birçok farklı konuda ulusal ve uluslararası teknik standartları hayata geçiren, takip eden, güncelleyen ve denetleyen mekanizmamızda, sürdürülebilirliği çatı bir yönetim felsefesi olarak konumlandırıp, rehber alacağımız en doğru ve kapsamlı kriter setini seçerek işe kaldığımız yerden devam ettik.

Gelecek dönemlerin hedefi bizler için felsefeyi kurum içinde yaygınlaştırmak ve ortak stratejik hedeflere katkısını daha somut şekilde analiz etmek olacak.



DÖNEM ÖZETİ

MAXX ROYAL RESORTS BİR İLKE İMZA ATTİ!

Kalite ve sürdürülebilirliği stratejik bir boyut olarak sahiplendiğimiz bu yeni dönemin ardından, bu sürece rehber olarak dünya çapında seyahat ve turizm alanında sürdürülebilirlik sağlamak için küresel standartları belirleyen, yaygınlaştıran ve yöneten GLOBAL SUSTAINABLE TOURISM COUNCIL (GSTC)'in Otel Endüstri Kriterlerini seçtik.

Böylece dününden bugüne yapılan tüm çalışmaların sağladığı altyapı, bir anlamda en üst standart ile eşleşecek ve bundan sonraki döneme yön verecekti.

ROTAMIZ: SÜRDÜRÜLEBİLİR
TURİZM

2023 döneminde mevcut durum analizimiz, yöneticilerimiz ve ekiplerimiz ile organize ettiğimiz bir dizi eğitim, çalıştay ve dokümantasyon sistemimizde yaptığımız revizyonlar ile oldukça kısa bir sürede denetim için hazır hale geldik.

Bu geçiş sürecinde uzun yıllardır tesislerimizin, GSTC tarafından tanınır diğer bir sistem olan TRAVELIFE GOLF sertifikalı tesisler arasında olması ve ekiplerimizin konuya vakıf olması en büyük avantajlardandı.

Maxx Royal Resorts olarak, 2022 yılında ilgili kriterlere tam uyum sağlayarak ve denetimlerde başarı göstererek Türkiye'nin **GSTC- Küresel Sürdürülebilir Turizm Konseyi Endüstri Kriterleri Sertifikası**'na sahip **ilk otel grubu** olduk.

Aynı dönemde **Türkiye Sürdürülebilir Turizm Programı Kriterleri (TR-I)**'nin oluşturulması ve yayınlanmasıyla TR-I'in sahada ilk uygulandığı pilot tesisler arasında yer alma şansını yakalayarak, 3. AŞAMA Türkiye Sürdürülebilir Turizm Sertifikası sahibi olduk.

Turizm işletmelerinde sağlığı ve güvenliği temin eden Güvenli Turizm Sertifikası, turizmde çeşitlilik için altyapı oluşturan Bisiklet Dostu Otel Sertifikası, atık yönetimine yepyeni bir bakış açısı getiren Sıfır Atık Sertifikası gibi birçok çalışmanın sürdürülebilirlik çatısı altında buluşması, sektöre ve tesislerimize zenginlik ve değer kattı.



KILOMETRE TAŞLARI



ROTAMIZ: SÜRDÜRÜLEBİLİR
TURİZM



THE LEADING HOTELS OF THE WORLD ÜYELİĞİ

Maxx Royal Kemer Resort ve Maxx Royal Belek Golf Resort'un birbirinden şık 26 villası 80'den fazla ülkede 400'ün üzerinde otelin bulunduğu, dünya çapında prestij sahibi bağımsız lüks otellerin bir araya geldiği The Leading Hotels of the World'ün bir parçası. 90 yıl boyunca unutulmaz seyahat deneyimlerine imza atma taahhüdüyle hareket eden Leading Hotels, yalnızca kalite ve ayırt edici özellikler açısından yüksek standartları karşılayan otelleri seçiyor ve böylece onları benzer kılan özelliklerle değil farklılaştıran ayrıntılarla birleştiren bir otel portföyü elde ediyor.

ROTAMIZ: SÜRDÜRÜLEBİLİR
TURİZM

Maxx Royal Resorts, 2023 yılı itibarıyla üyeliğin ve özel sadakat programı Leaders Club üyeliğinin yanı sıra, sürdürülebilirliğe bakış açısı, politikaları ve titizlikle yürütülen tarafsız denetim çalışmalarında elde ettiği başarılar sayesinde SUSTAINABILITY LEADERS koleksiyonunda yer alabilmenin gururunu yaşıyor.

Bu koleksiyon, sürdürülebilirlik konusuna çok geniş bir çerçeveden bakmanın yanı sıra Dünyada'ki tüm seçkin otelleri çevre, sosyal topluma katkı, kültür, köklere olan bağlılık ve saygı, değerler, mimari, misafire sunulan bölgesel zenginlikler gibi bir çok donanım ile konaklama deneyimini en zengin ve sofistike noktasına taşıyor. Böylece meraklı ve bu konularda hassas gezginlerin doğru adresleri keşfetmelerine de yardımcı oluyor.

Sustainability Leaders koleksiyonu, otellerin taahhüt ettiği bu duruşu sürekli olarak sergilemeye devam ettiğinden de emin olmak adına kurduğu iletişim, talep ettiği belge ve veriler ile süreci mütemadiyen doğrulayarak, otellerini bu özel rozet ile seçilmiş hale getiriyor ve misafirlerine "sorumlu gezgin" olma yolunda rehber oluyor.

MEMBER OF

THE LEADING HOTELS
OF THE WORLD®



THE LEADING HOTELS OF THE WORLD ÜYELİĞİ

The Leading Hotels of the World, Dünyanın en seçkin bağımsız lüks otel koleksiyonunu geliştirirken, toplum liderliği, çevresel sorumluluk ve küresel kapsayıcılık değerleriyle hareket etmeyi de taahhüt ediyor.

LHW, Sürdürülebilir turizm standartlarının belirlenmesi ve yönetilmesi konusunda önde gelen küresel otorite olan Küresel Sürdürülebilir Turizm Konseyi'nin (GSTC) bir üyesi.

Aynı zamanda Green Globe, Green Key Global, Travelife ve Vireo Srl. ortaklığı da bulunan LHW, otellere sürdürülebilirlik stratejilerini geliştirmeleri için kaynaklar ve araçlar sunmayı ve rehberlik etmeyi önemsiyor.

Modern metropol kulelerinden, çadırılı orman sığınaklarına kadar dünyanın dört bir yanında farklı tatil deneyimleri sunan yüzlerce otel arasında, "sürdürülebilirlik" ortak bakış açısında buluşan otellerden oluşan, "SUSTAINABILITY LEADRES" adlı özel bir koleksiyona sahip.

Bu koleksiyon, sürdürülebilir toplum, çevre ve kültür uygulamalarını konaklama deneyimlerine dahil eden, toplumlarıyla, doğa ile otantik ve köklü bağlar kuran, yalnızca çevreyi değil, aynı zamanda destinasyonlarının önemli değerlerini ve kültürel mirasını da koruma kararlılığında olan ve bu yolla misafirlerinin seyahat deneyimlerini daha zengin bir deneyime dönüştürürken, bir taraftan da gezegenimize karşı sorumluluklarımızı "seyahat farkındalığı" odağı ile hatırlatan otellerden oluşmakta.

ROTAMIZ: SÜRDÜRÜLEBİLİR
TURİZM



THE LEADING HOTELS OF THE WORLD ÜYELİĞİ

"Sürdürülebilirlik Liderleri" koleksiyonunda yer alabilmek için, otellerin Küresel Sürdürülebilir Turizm Konseyi çerçevesine uygun bir sürdürülebilirlik sertifikasına sahip olmaları ve bu kriterleri doğrulamak için düzenli olarak titiz değerlendirmelerden geçmeleri gerekiyor.

Bu şu anlama geliyor, Sürdürülebilirlik Liderleri unvanına sahip bir Lider Otel, titizlikle değerlendirilmiş ve GSTC Endüstri Kriterlerine uygun en az bir veya daha fazla sürdürülebilir sertifika almış olmalı.

Türkiye'de yalnızca Maxx Royal Kemer Resort ve Maxx Royal Belek Golf Resort otellerimiz, "Sürdürülebilirlik lideri rozeti" ile, 2023 yılından itibaren bu özel koleksiyonun bir üyesi olma ve misafirleri ile LHW, Sustainability Leaders sayfasından da buluşma imkanını yakalayarak, bir ilke daha imza atmışlardır.

ROTAMIZ: SÜRDÜRÜLEBİLİR
TURİZM



TURİZMDE ÇEŞİTLİLİK : WELLNESS SEYAHATLERİ

"Well-being" yaşam kültürü; kişinin her anlamda sağlıklı ve refah içerisinde olmasını temin eden bir anlayış olarak bilinir. Fiziksel bedenini yanı sıra zihin ve ruhu da kapsayan bu iyilik haline ulaşmak ve yaşam kalitesini kalıcı olarak artırmak için, bir dizi ritüeli yaşam döngünüze katmak ve içsel enerjiyi ortaya çıkarmak önemlidir. Maxx Royal Resorts, kendine özgü hizmet anlayışı ile harmanladığı **WELLNESS** konseptini "**MAXX WELLBEING**" olarak hayata geçirdi.

Göz alıcı bir doğanın tam kalbinde yer alan Maxx Wellbeing, kadim bir bilgelikten beslenen bütünsel sağlıklı yaşam uygulamalarını, son teknoloji bakımlar, terapiler, doğal ürünler ve tüm yaşamınızda rehber olacak tecrübeli bir birikim ile birleştirerek sunuyor. Bu yolculuk; kişinin kendisiyle derin bir bağ kurması, beden-zihin gençleşmesi, kalıcı ve sağlıklı bir yaşam stili dizayn etme, doğa ve doğanın sundukları ile uyumu yakalama, yerel zenginlikleri fark etme, şifa geleneklerinden faydalanma, modern terapileri ve ruhani uygulamaları keşfetme, kişisel takvimlerin ve yaşam rutinlerinin oluşturulması noktasında adeta dönüm noktası olacak bir tecrübeye davet ediyor. Tüm bu bilinç halinin dünyevi ritüellerimiz ile kombinlenmesi, öz farkındalığın yaratılması ve dengeli bir hayat için vazgeçilmez oluyor.

Bedeni, zihni ve ruhu yenilemeye yönelik, kişiye ve hedeflenenlere özel bir Wellness danışmanlığıyla başlayan süreçte, kaliteli bir yaşamın tüm bileşenlerinin birbirleri ile bağlantılı olduğuna inanan Maxx Wellbeing,

- Bedeni ve zihni rahatlatmak için profesyonel ekipler eşliğinde hizmet vermek üzere donatılmış olan Maxx Wellbeing uzmanlığını (Ayurveda uzmanları, Wellness uzmanları, masaj terapistleri, meditasyon ve yoga eğitmenleri...),
- Sağlıklı beslenme ve kaliteli yaşama odaklanmış, insan bedenini bir bütün olarak ele alan Holistik Wellness felsefesini,
- Tedaviye değil önlemeye yönelik programlarla, misafirlere kendileri ve hayatlarına karşı farklı bir bakış açısı kazandırmanın ip uçlarını göstermeyi,
- Maxx Wellbeing restoranda, vücut ihtiyaçlarına göre oluşturulmuş özel menüler, organik, yerel, vegan, glutensiz ve laktozsuz seçenekler sunmayı,
- Hayat boyu etkili sonuçlar elde edilmesine yardımcı olacak bir yaşam farkındalığı ve çok daha fazlasını vaat ediyor.

Maxx Wellbeing; mutfağından kullandığı ürünlere ve özel butiğine kadar çevreci, el yapımı, doğal içerikli, geri dönüştürülmüş ve doğal materyallerden elde edilmiş birçok ürün sunuyor. Ayrıca atölyelerde ve çalışmalarda, bulunduğu doğal ortamı ve coğrafyaya özgü tecrübeleri de yaşatmayı; tüketim odaklı olmayan, sadeleştirilmiş bir zevk ve şifa kaynaklarına saygının da içselleştirildiği bir yolculuğu deneyimletmeyi hedefliyor.

Maxx Wellbeing
MAXXROYAL

ROTAMIZ: SÜRDÜRÜLEBİLİR
TURİZM



DAHA ETKİN ATIK YÖNETİMİ

Çevresel etkilerimizi azalma yönündeki çabalarımıza bir yenisi daha eklendi.

Markamızın kurulduğu günden bu yana kaynağında atık ayrışımı, geri dönüşüm ve tekrar kullanılabilirliğin desteklenmesi, tüketimlerin azaltılması, atıkların sağlıklı ve güvenli bir şekilde yönetimi ile ilgili olarak sürdürdüğü çalışmaları, bu dönemde T.C. Çevre ve Şehircilik Bakanlığı tarafından, sürdürülebilir çevre ve sürdürülebilir kalkınma amaçları ile yürütülen SIFIR ATIK Projesi normlarına uyum süreci ve **SIFIR ATIK Temel Seviye sertifikasyonu** ile taçlandı.

Sıfır Atık, ülke genelinde kaynağında ayrıştırma standartlarında bir bütünlük sağlamakla kalmayıp, işletmelerin atığı geri dönüşüme kazandırma potansiyelini geliştirmek üzere projeler üretmesine de kapı açtı.

Tesislerimiz 2020-2021 yılı itibarıyla Atık Yönetimi çalışmalarını Sıfır Atık kriterlerine uyumlandırarak SIFIR ATIK BELGESİ almaya hak kazandı.

Kaynağında ayrıştırmanın etkinliği, altyapı özellikleri, yeterli ve uygun ekipman, operasyonel farkındalık ve yapılan yatırımlar ile doğrudan ilişkilidir.

Misafir odalarımızdan başlayarak bu ayrışımın sağlanabileceği onlarca nokta yarattık ve misafirlerimizin atık kazanım döngümüşe dahil olmasını sağladık.

Çalışmalarımıza bu dönemde de devam ederek atık yönetimi sürecimizi geliştiriyoruz.

ROTAMIZ: SÜRDÜRÜLEBİLİR
TURİZM



TURİZMDE ÇEŞİTLİLİK : BİSİKLET DOSTU OTEL

Türkiye’de turizmin çeşitlendirilmesi ana amacı ile yola çıkan Devlet destekli **“Bisiklet Dostu Konaklama Tesisi”** kategorisinde de var olduğumuzu göstermek maksadıyla konseptimizi bu doğrultuda geliştirdik, bisikletsever misafirlerimiz için de **Maxx Royal tatillerinin** anılarında yer edinmesini sağlayacak dokunuşlar yaptık.

Eylül 2021’de Bisiklet Dostu Konaklama Tesisi belgesi aldık.

“Bisiklet Dostu Yaşam” felsefesine ve bisiklet turizminin sürdürülebilir turizme katkısına inanarak çıktığımız bu yolda; çalışanlarımız, misafirlerimiz ve tüm paydaşlarımız için özendirici olmak ve bisiklet sporunu yaygınlaştırmak adına çalışmaya devam etmekteyiz.

Bu zamana kadar olduğu gibi, yine bölgemizin tarihi dokusu, doğal güzellikleri ve keşfedilmeye hazır her noktası için tanıtım faaliyetlerimize devam ediyor, web sitemizin “Kurumsal Sorumluluk” sayfasını her geçen gün zenginleştirmeye çalışıyoruz. Bu alanı bizimle aynı yöne bakan paydaşlarımız ile buluşma noktamız olarak görüyoruz.

ROTAMIZ: SÜRDÜRÜLEBİLİR
TURİZM



DAHA FAZLA DAYANIŞMA

MAXX ROYAL Heart

MAXX ROYAL HEART, Maxx Royal Belek Golf Resort bünyesinde çalışanlarımızın aidiyet duygusunu artırmak, birlikte çalışma ve başarıma duygusunu güçlendirmek, ortak bir dil ve ortak bir çalışma kültürü yaratılmasına katkıda bulunmak, iç ve dış iletişimi etkinleştirmek, paylaşım, yardımlaşma, duyarlılık, birbirini gözetme gibi ortak değerlerimize sahip çıkmak ve bu prensipleri kurum içerisinde yaygınlaştırmak, çalışanlarımızı kararlarımıza ve süreçlerimize daha fazla dahil etmek amacıyla hayata geçirilen bir projedir.

MAXX ROYAL HEART her departman ve seviyeden gönüllü üyelerden oluşan bir sosyal komite. Bu komiteye İnsan Kaynakları Müdürü liderlik ediyor.

- Organizasyondaki motivasyon ihtiyaçlarını görmek, motive edici faaliyetlerde bulmak ve paylaşmak,
- Sosyal sorumluluk ve sürdürülebilirlik projelerinde yer almak, yaygınlaşmasını sağlamak
- Turnuvalar, yarışmalar, piknikler, partiler, düzenleyerek çalışanların iletişimlerini artırmak,
- Özel günler hakkında bilgilendirme yapmak ve kutlamalar organize etmek,
- Sanatsal ve kültürel aktiviteler hakkında bilgilendirme yapmak, toplu katılımlar organize etmek,
- Anne ve baba olan, evlenen, terfi eden, herhangi bir platformda bir başarı elde eden çalışma arkadaşlarımızı tebrik etmek,
- Yakını vefat eden veya ciddi bir sağlık sorunu olan (hastanede yatan, ameliyat olan) çalışma arkadaşlarımızı ziyaret etmek, onları yalnız bırakmamak,
- Zor durumda olan, yardıma ihtiyacı olan çalışanlarımızı veya yakın çevremizde yardım ihtiyacı olan insanları tespit edip verilebilecek destekler üzerine çalışmak,
- Yardım kampanyaları düzenlemek,
- Bölgemizin, sektörümüzün, ülkemizin tarihi, manevi, kültürel miras ve değerlerine sahip çıkacak, katkı koyacak, bölge tanıtımına, yerel kalkınmaya destek olacak bilgilendirme veya projeler yapmak,
- Çevrenin, doğal hayatın ve ortamların korunması, hayvanların korunması, tasarrufun artırılması,
- Çocuk ve kadın istismarının önlenmesi konularında duyarlı ve takipçi olmak, bu konuda özel bilgilendirme toplantıları düzenlemek,
- Farklı kültürlere, dinlere, dillere saygılı olunması konusunda duyarlı ve takipçi olmak, bu konuda özel bilgilendirme toplantıları düzenlemek,

Amaçlarıyla bir arada olan komitemiz, birbirimizle daha fazla iletişim ve dayanışma içerisinde olmamızı sağlarken bir taraftan da otelimiz, bölgemiz, çalışma arkadaşlarımız ile bağlarımızı güçlendirir.

ROTAMIZ: SÜRDÜRÜLEBİLİR
TURİZM



ÇOCUKLAR ÖNCELİĞİMİZ

MAXXI LAND, Maxx Royal Resorts'un küçük misafirlerine özel sayısız hizmet ve ayrıcalığı içeren, mini kulüp anlayışının çok ötesinde minik misafirlerimizin büyüme süreçlerine ve yaşam algılarına dahil olan bir anlayışın eseri.

Burası; çocuk misafirlerimiz için yaş gruplarına göre ayrılmış bakım, uyku, oyun, hobi ve eğlence alanlarının yanı sıra içerisinde açık ve kapalı birçok parkur, özel restoran, Dinopark, macera parkı, lunapark, sinema ve müzik odalarının da bulunduğu apayrı bir dünya adeta.

Maxxi Land'in çocuk bakımı ve güvenliği konusundaki titizliği en teknolojik çözümler ile aileleri mutlu ederken; tamamı pedagoji konusunda eğitilmiş, özel ve uzman ekibi ile gönülleri fethediyor.

Maxxi Land profesyonel anlamda tüm ekibini; çocuk istismarı, acil durumlar, aile-çocuk iletişimi, hassas durumlar, sık karşılaşılan özel sağlık durumları gibi bir çok kritik konuda duyarlı olmaları için sürekli olarak eğitiyor.

Çocuklarımızın tatil süreçlerindeki yaşam döngülerinde, buldukları coğrafyayı tanımaları, Dünya'nın geleceğine saygı duymanın önemini, kültürel el sanatlarından örnekleri, biyoçeşitlilik konusunda fikir edinmelerini, hayvanları ve doğayı seven ve koruyan aktif çocuklar olmalarını destekleyecek onlarca aktivite, öğretici ve eğlenceli atölye ile gelişim süreçlerinde sosyal ve etik konularda bakış açısı kazanmaları destekleniyor.

Maxxi Land



ROTAMIZ: SÜRDÜRÜLEBİLİR
TURİZM



YEREL MALZEMELERDEN ÖDÜLLÜ MENÜLERE...

Dünyaca ünlü Michelin yıldızlı şef Alfredo Russo ile uzun süreli bir işbirliğinin ürünü olan Gastro by Alfredo Russo, 2020 yılından bu yana Maxx Royal Resorts misafirlerinin en iddialı gastronomi durakları arasında yerini almış durumda. Şef Russo'nun vizyonu ile hazırlanan kusursuz tatlar; global bir tecrübe ile Türkiye'nin ve yakın coğrafyamızın birçok farklı noktasından tedarik edilen orijinal bileşenlerin, geleneksel ve modernizmin birleşmesinden doğan bir sanat eseri adeta... Klasik İtalyan lezzetlerini yeni trendler ve yerel malzemelerle harmanlayan Russo'ya göre "Kalıcı olan tarzdır, moda değil."

Ünlü şef, zengin deneyimiyle yalnızca bir lezzet şöleni sunmakla kalmayıp, sürdürülebilir mutfak bakış açısıyla yeni öğretiler kazandırıyor;

Gastro'da;

- Minimal porsiyonlarda 7 ayrı tadım menüsü servis ediliyor,
- Üretim sırasında ortaya çıkan atık ve kayıp minimum düzeyde tutuluyor.
- Servis, lezzetleri en iyi hali ile algılamanıza yardımcı olacak özel bir sıralama ile yapılıyor,
- Bölgenin ihtiyaçlarına saygı göstermeyi ve sadık kalmayı, yeni trendlere uyarladığı yerel malzemelerden oluşan modern menüler oluşturmayı felsefe ediniyor,
- Daima taze olan sunumlar, ilgi çekici görünümlere kavuşuyor ve mutlaka sürpriz bir son dokunuşa sahip oluyor,
- Şef; her sunum sırasında misafirlerine tadacakları içerikleri anlatarak, vereceği ipuçlarıyla lezzetleri tanımlarına yardımcı oluyor, bununla birlikte hangi ürünlerin hangi bölgelerden temin edildiğini, yerel özelliklerini paylaşıyor ve keşfetmenin heyecanını yaşıyor,
- Misafirlerin ağırlandığı restoran ortamı, tüm dikkati tabağa yöneltmeye yardımcı olacak şekilde özellikle sade ve sakin tutuluyor. Russo, sadeliğin zarafet, zarafetin sadelik taşıdığını düşünüyor,
- Restoranda lezzetleri keşfederken adeta tüm dikkat ve duyular aynı anda çalışıyor,
- Fine dining'i Antalya kıyılarında, doğanın kucığına taşıyan bu özel restoranımızda doyum sadece besinsel olarak değil, aynı zamanda kültürel, sosyal ve duyuşsal olarak bütünsel bir form kazanıyor,
- Misafirlere restorandan ayrılırken isimlerine özel verilen mektup, gastronomik yolculuğun güzel bir anıya dönüşmesi adına son dokunuşu temsil ediyor.

Alfredo Russo'nun imza konsepti, Maxx Royal'in misafirlerine sunmak istediklerini tam olarak karşılıyor; "mükemmel yemek kalitesi, kusursuz hizmet, mahremiyet ve konfor sunan şık bir atmosfer..."

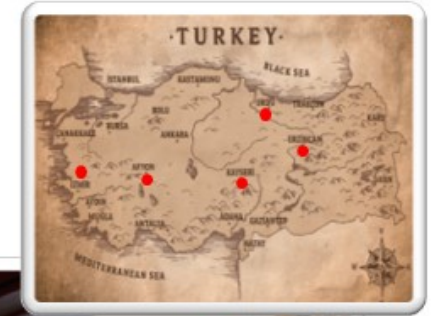

ROTAMIZ: SÜRDÜRÜLEBİLİR
TURİZM



SÜRDÜRÜLEBİLİRLİK YÖNETİM SİSTEMİMİZ

Maxx Royal Resorts'un SÜRDÜRÜLEBİLİRLİK POLİTİKALARI, sürdürülebilirlik yolculuğumuzun temel bir anlayışı olarak niyetimizi ve kararlılığımızı ifade eder. Politikalarımız tüm iç ve dış paydaşlarımız için web sitemizde ve iç iletişim platformlarımızda ulaşılabilir durumdadır.

<https://www.maxxroyal.com/tr/surdurulebilirlik>

İç standartlarımızı ve sorumluluklarımızı belirlemek adına tüm sürdürülebilirlik konularını bir arada ele aldığımız bir sürdürülebilirlik manuelimiz bulunuyor. Tüm konuların detayları bu dokümanımızda mevcut.

Süreçlerimizi etkileyen ve şekillendiren tüm bu tanımlamaları yaparken;

- Kullandığımız doğal kaynakların, etkileşimde olduğumuz yakın çevre ve yörenin,
- Çalışanlarımız, misafirlerimiz, tedarikçilerimiz ve tüm paydaşlarımız ile oluşturduğumuz büyük ailemizin,
- Kültürel mirasımızın ve değerlerimizin,
- Paylaşma ve yardımlaşmanın pozitif döngüsünün,
- Etik değerlerin, adil ve eşitlikçi bakış açısının,
- Kadınlar, çocuklar ve dezavantajlı grupların daima öncelik olduğunun,
- Bulduğumuz coğrafya ile bir bütün olduğumuzun,
- Çevreye olan zararlı etkilerimizi azaltmanın birincil sorumluluğumuz olduğunun,
- Bulduğumuz bölgenin kalkınmasının ve komşuluklarımızın öneminin,
- Mesleki vizyonumuzu ve birikimimizi paylaşmanın ve yeni nesillere aktarmanın öneminin,

kurumsal başarımıza ve misafirlerimize yaşattığımız deneyimlere büyük etkisi olduğunun farkında olarak, her aşamada sorumluluklarımızı gözden geçirmeyi bir yönetim anlayışı olarak benimsiyoruz.

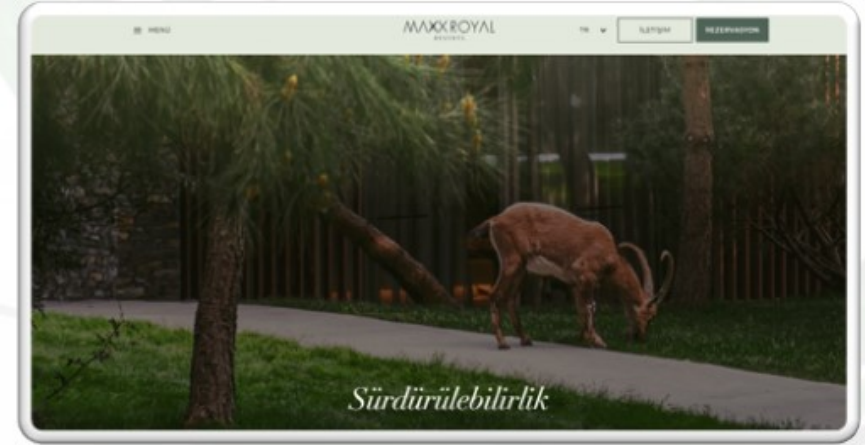

ROTAMIZ: SÜRDÜRÜLEBİLİR
TURİZM



SÜRDÜRÜLEBİLİRLİK YÖNETİM SİSTEMİMİZ

İş süreçlerimizi bu doğrultuda planlıyor, sonuçları analiz ediyor ve mevcut durumumuzu her geçen gün iyileştirmeyi hedefliyoruz.

Bu noktada;

- İç ve dış çevre analizleri,
- Yasal yükümlülükler,
- Risk ve fırsatların analizi,
- Planlama,
- Hedef-performans takibi,
- Gözden geçirme ve güncelleme,
- İyileştirme ve geliştirme,

ROTAMIZ: SÜRDÜRÜLEBİLİR
TURİZM

araçlarını önemsiyor ve en etkin şekilde kullanmaya gayret gösteriyoruz.

Her geçen gün daha da geliştirdiğimiz eğitim içeriklerimizle iç farkındalığımız artarken, sistemimiz de olgunlaşıyor.

Çalışmalarımızın sonuçları, iç ve dış etkenleri analiz yöntemlerimiz gelişim fırsatlarını tespit etmemizi sağlarken, hedef-performans izleme sistemimiz ve raporlamalarımız sayesinde etkin bir şekilde sistemimizi rutin olarak gözden geçirebiliyoruz.

Geniş kapsamlı operasyonlar yürüttüğümüz tesislerimizde tüm bu süreçleri baştan sona işletmek ve takibini sağlamak şüphesiz ki iyi bir organizasyon ve uzmanlık gerektiriyor.

Sürdürülebilirlik çalışmaları otellerimizde Kalite ve Marka Yönetim Departmanlarımız liderliğinde ilerliyor.

Üst Yönetim, İnsan Kaynakları, Eğitim ve Gelişim, Satın Alma, Muhasebe, Mutfak, Yiyecek-İçecek, Maxx Assistant, Teknik Servis ve daha birçok departmanımız ve yönetim kadememiz aktif olarak çalışmalarımıza dahil oluyor.

Bu bilgi ve iletişim akışı, belirlenmiş bir komite yapısı aracılığıyla yürütülüyor ve tüm disiplinlerin fikir, kaynak ve yönlendirmeleri ile çalışmalar zenginleşiyor.



KOMİTE YAPILANMASI



ROTAMIZ: SÜRDÜRÜLEBİLİR
TURİZM



KALİTE VE SÜRDÜRÜLEBİLİRLİK KONULARININ ENTEGRASYONU

Farklı ihtiyaçlardan doğan ve farklı amaçları olan birçok gereklilik ve standardın aslında birbiriyle iç içe olduğunu, tek bir noktada düzenlenmezse çelişkiler doğurabildiğini bilerek ve sürdürülebilirliği çatı sistem olarak modelleyerek tüm sistemlerimizi birbiriyle konuşturmaya ve entegre etmeye çalışıyoruz.

Bazı sistemlerimiz, merkez ofislerimizden yönetilirken, bazı sistemlerimiz ise Maxx Royal Resorts olarak ortak yürütülüyor.

Kalite departmanlarımız, bu sistemlerden doğan kurallar seti bütününe hakimiyeti sebebiyle, sürdürülebilirlik çalışmalarına liderlik ediyor.

Departman; ilgili süreçlerin yıllık planlamaları, dokümantasyon, revizyonların takibi, eğitim içeriklerinin dizaynı, gerektiğinde toplantı ve eğitimlerin planlanması, denetimlere eşlik edilmesi, verilerin toplanması, raporlama ve bilgilendirmelerin yapılması noktasında önemli rol üstleniyor.

ROTAMIZ: SÜRDÜRÜLEBİLİR
TURİZM



Sistemlerin sürekliliğini sağlamak adına tamamı farklı mühendislik ve uzmanlık alanlarında yetişmiş olan (gıda mühendisliği, endüstri mühendisliği, çevre mühendisliği, iş güvenliği uzmanı vb.) kalite ekiplerimiz, sürdürülebilirlik konularında da ciddi bir tecrübeye sahip olmakla birlikte, her geçen gün yeni düzenlemeleri, teknik eğitimleri takip etmekte ve bilgi birikimlerini genişletmektedir.



EĞİTİM & UZMANLIĞIN GELİŞTİRİLMESİ

Katıldığımız her bir eğitim ve projenin bu konudaki yeterlilik ve vizyonumuzu geliştirdiğinin farkındayız ve bu tür etkileşimleri ekiplerimizin mesleki olarak geliştirilmesi adına önemsiyoruz.

Bu amaçla, kalite departmanları olarak,

- 2021 yılında, Avrupa Birliği Delegasyonu desteği ile Antalya Ticaret ve Sanayi Odası ev sahipliğinde Antalya AB Bilgi Merkezi tarafından SÜGEP ve Boğaziçi Üniversitesi SDSN iş birliğinde düzenlenen **Antalya Sürdürülebilirlik Elçileri Programı**'na otellerimizi temsilen katılan Kalite Departmanı ekip arkadaşımız programı başarıyla tamamlayarak proje geliştirme çalışmalarına katkıda bulundu.
- 2023 yılında Kapadokya Üniversitesi ve TGA işbirliğinde gerçekleştirilen **"Sürdürülebilir Turizm Yönetimi"** konulu eğitime katılım sağlayarak sektörel gelişimimize katkı sağladık.
- 2023 yılında Dünya'da sürdürülebilirlik konusunda köklü bir standart geliştirme geçmişi olan ve halen en üst otoritelerden biri kabul edilen GSTC Sürdürülebilir Turizm Kriterleri eğitimi ile yine ülkemizde iş dünyasına güncel mevzuatı hızlı ve güvenilir bir şekilde sunmayı amaçlamasıyla faaliyetleri ile tanınan ve akademi ayağında çok kıymetli eğitim fırsatları sunan LEBİB YALKIN'ın sürdürülebilirlik zirvesine katılım sağladık.

Bu vesile ile gerek kendi sektörümüzden gerekse farklı sektörlerden deneyimlerin bir araya geldiği, kriterlerin detaylandırıldığı, uygulama örneklerinin paylaşıldığı, stratejik ve akademik düzeyde sürdürülebilir turizm felsefesinin masaya yatırıldığı, meslektaşlarımız ile fikir paylaşımında bulunma ortamı yaratan, bechmarking fırsatları sunan, uzmanların gözünden güncel veri ve çalışmaların özetlendiği öğretici deneyimler elde etme şansı yakaladık.

Edindiğimiz bilgi ve becerileri her geçen gün geliştirmeye ve kurum içinde paylaşmaya devam ediyoruz.

ROTAMIZ: SÜRDÜRÜLEBİLİR
TURİZM



EĞİTİM & UZMANLIĞIN GELİŞTİRİLMESİ



ROTAMIZ: SÜRDÜRÜLEBİLİR
TURİZM



Antalya'nın Sürdürülebilirlik Elçileri

10 Aralık 2021 Cuma 11:08



Has Haber Ajansı - Haberler | Ekonomi

Avrupa Birliği Türkiye Delegasyonu Desteği ile Antalya Ticaret ve Sanayi Odası evsahipliğinde Antalya AB Bilgi Merkezi tarafından SÜGEP ve Boğaziçi Üniversitesi SDN (Sürdürülebilir Çözümler Ağı) Türkiye şubeliğinde düzenlenen "Antalya Sürdürülebilirlik Elçileri Programı" başan ile tamamlandı.

ANTALYA (HA) - Avrupa Birliği Türkiye Delegasyonu Desteği ile Antalya Ticaret ve Sanayi Odası evsahipliğinde Antalya AB Bilgi Merkezi tarafından SÜGEP ve Boğaziçi Üniversitesi SDN (Sürdürülebilir Çözümler Ağı) Türkiye şubeliğinde düzenlenen "Antalya Sürdürülebilirlik Elçileri Programı" başan ile tamamlandı.

Antalya Kültür Sanatları 6 gün boyunca SÜGEP Akademi Başkan Ümüd Dilek tarafından verilen eğitime katılan eğitmenler, Birleşik Milletlerin dan eniş 17 maddelik Sürdürülebilirlik Kalkınma Hedeflerinin yerinde uygulanmasına yönelik bilgiler edinmiş olgularıyla ilgili çalışmalarında hazırladıkları proje fikirlerini ATSO Başkan Yardımcısı M. C. Demirel de yer aldığı proje değerlendirme komitesi önünde sunma imkanı yakaladı. Sürdürülebilirlik Elçileri tarafından geliştirilen bitirilmiş değerli proje fikirleri komite tarafından dikkate alındı.

Sunumlarından önce bir konuşma yapan ATSO Başkan Yardımcısı Deniz, ATSO olan 1023 yıllarına ilişkin stratejik planında sürdürülebilirliğin tüm alanlarda öncelikli hale gelmesini, "Tüm sektörlerin verimlilik esasına dayanan, sürdürülebilir bir yapıya ulaşulmasının önemine dikkat çektiğini, işletmelerin yalnızca ekonomik dayanıklılık açısından faaliyetlerini arttırmak üzere çalıştığını, Dışa bakanın, var olanların önemini önemsiz kılmayan projeleri uygulamaya geçiyoruz. TMSOB Odaları akademisyenlerin katkıları ile Çevresel Dönüşüm Kurulu oluşturulmuş ve çoklu düzeydeki önemli ekonomik yolları haritası üzerine çalışıyoruz. Antik bu yolda sizler de desteklerle başarıya katılmaya devam ediniz" dedi.

Hazırlanan 7 projeden derneğe giren 3 projede yer alan katılımcılar, katılım belgesi yanında Boğaziçi Üniversitesi Kalkınma Çözümler Ağı onaylı sertifika almaya hak kazandılar.

Programın ikinci ahi gününde eğitmenler, Türkiye'nin önde gelen akademisyenleri ve uzmanlarından Antalya Yeşil Mutabakatı kapsamında "Sürdürülebilirlik Yakaçıkları" tez tasarlama eğitimi aldılar. - ANTALYA

Antalya'nın Sürdürülebilirlik Elçileri Programı, Antalya Ticaret ve Sanayi Odası (ATSO) tarafından düzenlenen bir eğitim programıdır. Programın amacı, Antalya'nın sürdürülebilir turizm için gereken uzmanlığı geliştirmektir. Programın başkanı, Antalya Ticaret ve Sanayi Odası Başkanı Dr. Mustafa Özalp'tir. Programın koordinatörü, Antalya AB Bilgi Merkezi Başkanı Dr. Mustafa Özalp'tir. Programın sponsorları, Avrupa Birliği Türkiye Delegasyonu, Antalya Ticaret ve Sanayi Odası, Boğaziçi Üniversitesi ve SÜGEP'tir.

Programın amacı, Antalya'nın sürdürülebilir turizm için gereken uzmanlığı geliştirmektir. Programın başkanı, Antalya Ticaret ve Sanayi Odası Başkanı Dr. Mustafa Özalp'tir. Programın koordinatörü, Antalya AB Bilgi Merkezi Başkanı Dr. Mustafa Özalp'tir. Programın sponsorları, Avrupa Birliği Türkiye Delegasyonu, Antalya Ticaret ve Sanayi Odası, Boğaziçi Üniversitesi ve SÜGEP'tir.



İŞ ORTAKLARIMIZ & KURUMLAR İLE PROJELER

ETS Yaşam Dostu Oteller Projesi

Daha bilinçli bir tüketim anlayışı ve doğa dostu yaklaşımlar, her geçen gün tüketiciler tarafından sürdürülebilir yaşam prensibi olarak daha fazla benimseniyor.

Bu doğrultuda konuklarımız otel seçiminde kendileriyle aynı bakış açısına sahip tesisleri bilmek istiyor. Çünkü; yaşam dostu bir tatilin parçası olmak;

- doğaya, bulunduğu bölgenin kültürel ve tarihine saygılı,
- etrafına fayda sağlayan,
- çevreye verdiği zararlar konusunda bilinçli,
- tüm paydaşlarıyla etkin iletişim içerisinde olan "sorumlu" bir anlayışın hakim olduğu bir yaşam döngüsüne dahi olmak demek.

Tam bu noktada, bakış açımız, mevcut uygulamalarımız ve geleceğe yönelik çabalarımızla, iç pazarda önemli iş ortaklarımızdan biri olan Etstur ile **"Sürdürülebilir Turizm İçin Yaşam Dostu Oteller"** projesinde çalışmanın değerlendirilmesi, kriterlerin otellerle uyumlandırılması ve puanlanması noktasında pilot otel olarak projeye destek vermenin mutluluğunu yaşadık.

Söz konusu çalışma, bizler için de önemli bir iç değerlendirme süreci olarak ele aldığımız farklı bir deneyim oldu.

Sürdürülebilirlik uygulamalarının; misafirler, tedarikçiler, hizmet sağlayıcılar, kısacası sektörün tüm taraflarınca kabul edilmesi, sahiplenilmesi ve geliştirilmesi noktasında en büyük faydayı sağlayacağına gönülden inandık ve bu çalışmaya faydalı olmaya çalıştık.

Umuyoruz ki "Yaşam Dostu Oteller" gibi öncü uygulamalar, bu mottoyu önemseyen tesislerin doğal buluşma noktaları ve sektörel gelişimi tetikleyecek kilometre taşları olacak.

ROTAMIZ: SÜRDÜRÜLEBİLİR
TURİZM



İŞ ORTAKLARIMIZ & KURUMLAR İLE PROJELER

UNWTO – OXFORD SDG IMPACT LAB Maxx Royal Resorts İşbirliği;

Maxx Royal Resorts 03.07.2023- 07.07.2023 tarihlerinde Birleşmiş Milletler Dünya Turizm Örgütü (UNWTO), OXFORD SDG IMPACT ve LAB ve EASY JET ortaklığında yürütülen "Çevresel, Sosyal ve Yönetişim (ESG) Konularında Turizm İşletmeleri için bir Çerçeve Oluşturulması" konulu çalışmada pilot tesis olarak yer almıştır.

Çalışma kapsamında Oxford SDG Impact Lab temsilcileri ile otel sürdürülebilirlik lideri kalite departmanlarımız arasında yapılan toplantı, görüşme, saha gezisi ile çevresel etki ayağında 18, sosyal çalışmalar ayağında 11 ve yönetim ayağında 5 önemli indikatörün izleme yöntemleri, birimleri, faydaları üzerine değerlendirmeler yapıldı. Ayrıca Maxx Royal Resorts'ün 2011 yılından bu yana yaptığı çalışmalar, yasal uyum, çevre, su ve atık yönetimi, ödülleri, sosyal projeleri, organizasyonel yapısı, takip ettiği standartlar ve aldığı ödüller, sürdürülebilirlik raporları, hedef-performans göstergeleri gibi birçok başlık üzerine detaylı incelemeler yapıldı.

Sürdürülebilirlik konusunun dünyada nasıl işlendiği, sektörel standartların ve yasaların durumu, bu yolculuktaki zorluklar ve fırsatları değerlendirdik.

Proje, dünyanın farklı ülkelerindeki eşdeğerimiz zincir otelleri, bu otellerin sürdürülebilirlik alanında yürüttüğü çalışmaları, stratejik ve organizasyonel yapılanmalarını, uzmanlık seviyelerini, takip edilen parametre ve hedefleri, elde edilen sonuçları analiz etmesi ve gelecekte turizm sektörünün sürdürülebilirlik çerçevesini belirlemesi açısından global düzeyde kritik bir önem taşımakta idi.

ROTAMIZ: SÜRDÜRÜLEBİLİR
TURİZM



İŞ ORTAKLARIMIZ & KURUMLAR İLE PROJELER

UNWTO – OXFORD SDG IMPACT LAB Maxx Royal Resorts İşbirliği;

Farklı ülkelerde bu proje dahilinde onlarca farklı ülkede, destinasyonda, otelde inceleme yapan değerli OXFORD SDG LAB - Oxford Uluslararası Kalkınma Departmanı temsilcisi ve ekibinin bizler için hazırladıkları ön değerlendirme raporunda, "Maxx Royal Resorts'ün çalışmalarında bizi etkileyen ve heyecanlandıran bazı önemli bulgular" notuyla ilettikleri mesajlarını paylaşmaktan mutluluk duyacağız;

MAXX ROYAL RESORTS'DE;

- Sürdürülebilirlik verilerinin ve girişimlerinin toplanmasında ve raporlanmasında gösterilen özen, titizlik ve yüksek düzeyde uzmanlık,
- Şirketin sürdürülebilirliği iletme ve tüm Türk konaklama sektörünün gündemini belirlemedeki öncü rolü.
- Şirketin sadece mevcut en iyi standartları ve uygulamaları takip etmekle kalmayıp bunların ötesine geçtiğini görmek de etkileyiciydi,
- Çok çeşitli çevresel girişimler - sadece standart çevresel uygulamalarla sınırlı değil, aynı zamanda benzersiz olanlar söz konusu idi,
- Sosyal göstergelere ve uygulamalara gösterilen benzersiz ilgi (özellikle çalışanların refahını artırmaya yönelik olanlar). Bu, sosyal göstergelerin genellikle göz ardı edildiğini gördüğümüz ziyaret ettiğimiz diğer otellerden çok farklıydı,
- Tüm ekibin otellerde sürdürülebilirliği iletme konusundaki adanmışlığı ve katılımı. Bu durum, sadece birkaç kişinin sürdürülebilirlikle ilgilendiğini tespit ettiğimiz diğer otellerden farklıydı zira bunu gördüğümüzde bunun kapsayıcı bir şirket felsefesi/önceliği olmadığını çok çabuk anlıyoruz,
- Sürdürülebilirliğe yönelik eylem odaklı yaklaşım (sadece bir pazarlama aracı olarak değil, en önemlisi otelleri daha sürdürülebilir olmaya itmek için kullanılıyor olması),
- Çalışmaların Lüks ve sürdürülebilirliği bir arada, el ele yürüyebileceğine dair çaba ve taahhüt içermesi ve bunun için ciddi bir araştırma-geliştirme faaliyeti yürütülüyor olması

ROTAMIZ: SÜRDÜRÜLEBİLİR
TURİZM



İŞ ORTAKLARIMIZ & KURUMLAR İLE PROJELER

UNWTO - OXFORD SDG IMPACT LAB Maxx Royal Resorts İşbirliği;

Bu çalışmanın ardından,19.09.2023-20.09.2023 tarihinde İspanya'nın Marbella kentinde Andalucía Laboratuvarı'nda düzenlenen Turizmin Sürdürülebilirliğini Ölçme Uzman Grubu Toplantısı'nda , özel sektördeki pilot uygulamalar seansında Maxx Royal Resorts olarak biz de deneyimlerimizi tüm proje grupları ile paylaşma imkanı bulduk.

Bu çalışmaların ve oluşturulacak çerçevenin tüm dünyada sektörümüz için daha kapsayıcı, kolektif bir akıl ile , başarı ve sonuçların daha adil ve kıyaslanabilecek duruma gelmesi adına önemli bir adım olduğunu biliyoruz.

ESG Çerçevesi üzerinde, Oxford Üniversitesi ve UNWTO ile iş birliği yapmak aydınlatıcı bir yolculuk olduğunu ve turizmde sürdürülebilirliği ilerletme konusundaki kararlılığımızın altını çiziyoruz.

Kurum olarak bu çerçevenin potansiyeline, kurumsal sürdürülebilirlik çalışmaları açısından yol gösterici olacağına inanıyor ve bu vesile ile bir kez daha UNWTO ekibine cömert davetleri ve ortakımız EasyJet Holidays'e destekleri için çok teşekkür ederiz.

ROTAMIZ: SÜRDÜRÜLEBİLİR
TURİZM



İŞ ORTAKLARIMIZ & KURUMLAR İLE PROJELER

Bursa Uludağ Üniversitesi Tez Çalışması

Bursa Uludağ Üniversitesi sürdürülebilirlik çalışmaları kapsamında "sektörümüzde sürdürülebilirlik" hakkında röportaj yapılarak tez çalışmalarına destek verilmiştir.

ROTAMIZ: SÜRDÜRÜLEBİLİR
TURİZM





MAXX ROYAL BELEK GOLF RESORT

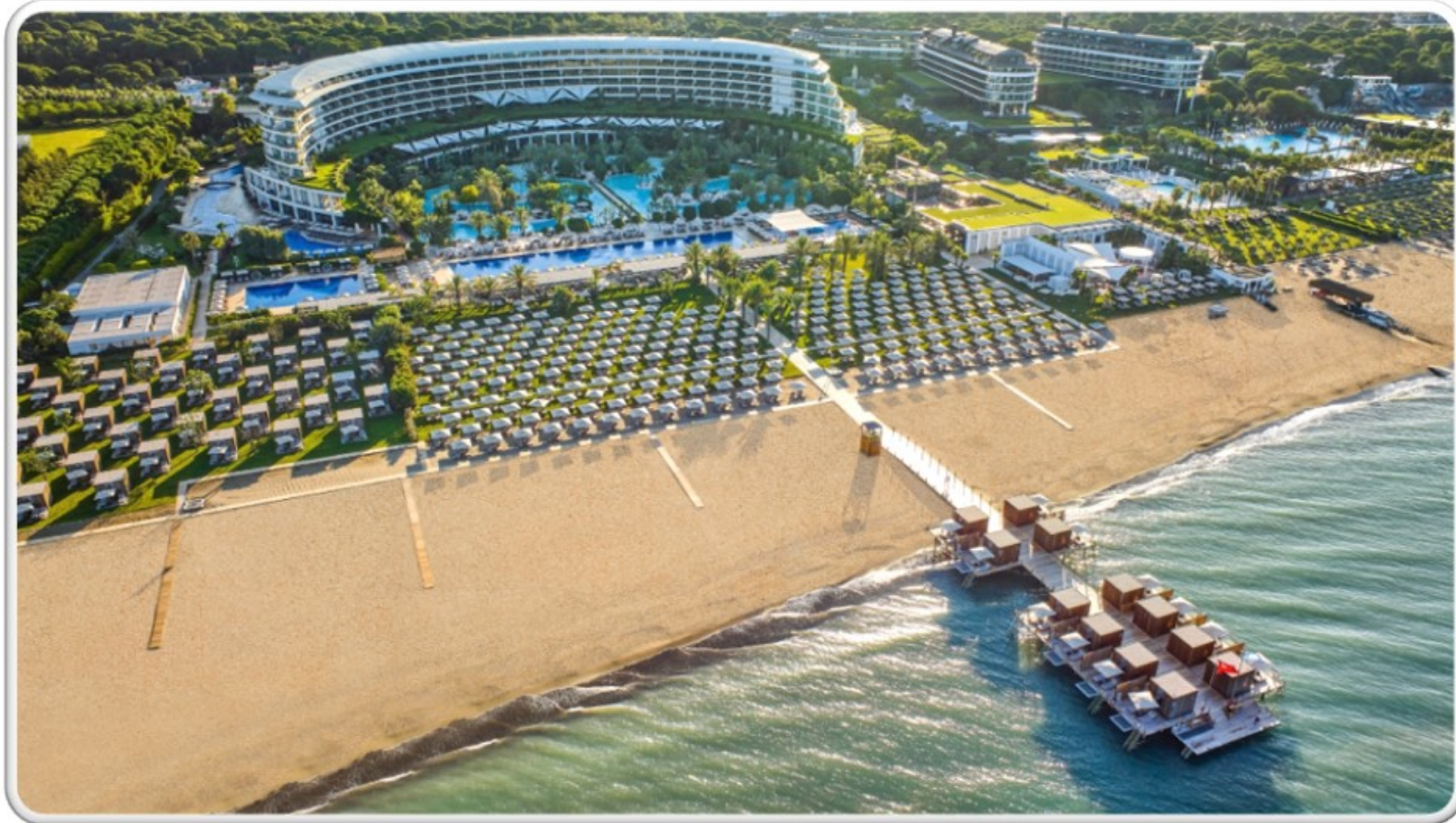



MAXX ROYAL BELEK GOLF
RESORT



Açılış Tarihi

20 Mayıs 2011

Kategori

5* All Suite Hotel

Sezon

12 Ay

Toplam Alan

1.040.500 m²

Otel

Ana Bina | 505 Süit

Teras Evler

Özel Villalar | 26 Villa

Konsept

Maxx Inclusive

Telefon

+ 90 242 710 27 00

Adres

Belek Mah. İskele Cad. Maxx
Royal Blok No: 21/14 İç Kapı No: Z1
Serik / Antalya

**Sürdürülebilirlik
Web Sitesi**

<https://www.maxxroyal.com/tr/surdurulebilirlik>





MAXX ROYAL BELEK GOLF
RESORT



18 Bar



18 Delikli Özel
Tasarım Golf
Sahası



MAXX ROYAL
SPORT ACADEMY



9 A la Carte Restoran
1 Ana Restoran
1 Çocuk Restoranı
1 Patisserie
1 Chocolatier



15 Havuz ve
Aquapark



Çocuk Kulübü,
Dinozor Parkı,
Macera Parkuru,
Lunapark

Maxx Wellbeing
MAXXROYAL

SPA & Sağlıklı Yaşam Merkezi





MAXX ROYAL KEMER
RESORT





MAXX ROYAL KEMER
RESORT



Açılış Tarihi

12 Temmuz 2014

Kategori

5* All Suite Grand Boutique Hotel

Sezon

Yaz Sezonu

Toplam Alan

160.000 m²

Otel

Ana Bina

Royal Residence Bloklar

291 Oda

Laguna Villalar

Özel Villalar

Konsept

Maxx Inclusive

Telefon

+ 90 242 813 60 60

Adres

Kiriş Mah. Kiriş Cad. No: 88
07980 Kemer /Antalya

**Sürdürülebilirlik
Web Sitesi**

<https://www.maxxroyal.com/tr/surdurulebilirlik>





MAXX ROYAL KEMER
RESORT



11 Bar



9 A la Carte Restoran
1 Çocuk Restoranı
1 Patisserie
1 Chocolatier

Çocuk Kulübü,
Lunapark



8 Havuz ve
Aquapark

Maxx Wellbeing
MAXXROYAL

SPA & Sağlıklı Yaşam Merkezi



MAXX ROYAL BELEK GOLF
RESORT



MAXX ROYAL KEMER
RESORT





ÇEVRE

ÜLKEMİZİN İKLİM DEĞİŞİKLİĞİ VİZYONU

Türkiye'nin iklim değişikliği kapsamındaki ulusal vizyonu, iklim değişikliği politikalarını kalkınma politikalarıyla entegre etmiş; enerji verimliliğini yaygınlaştırmış; temiz ve yenilenebilir enerji kaynaklarının kullanımını artırmış; iklim değişikliğiyle mücadeleye özel şartları çerçevesinde aktif katılım sağlayan ve yüksek yaşam kalitesiyle refahı tüm vatandaşlarına düşük karbon yoğunluğuyla sunabilen bir ülke olmaktadır.

ÇEVRE ÜZERİNDEKİ ETKİLERİN AZALTILMASI

Bu alanlarda atılacak adımlar, ülkemizde üretilen ürünlerin/hizmet faaliyetlerinin, karbon ayak izinin azaltılmasını sağlayacak, ayrıca artan sayıda uluslararası firmanın değer zincirlerini karbondan arındırma taahhütleri dikkate alındığında, firmalarımızın değer zincirlerindeki yerinin güçlendirilmesini de temin edecektir.



EMİSYON KAYNAKLARI VE ENERJİ VERİMLİLİĞİ

Çevre mevzuatı kapsamındaki sorumluluk alanlarımız ile ilgili gereklilikler, işletmemizin sözleşmeli ve yetki sahibi çevre danışmanlığı firması ile yürütülmekte ve tüm süreçlerimiz resmi çevre görevlimiz kontrolünde ilerlemektedir.

Ayrıca tesis içindeki uygulamalar ve ihtiyaçlar sürekli olarak Çevre Yönetim Temsilcisi tarafından takip ve kontrol edilerek raporlanır.

Hava Emisyonu Kontrolü;

Maxx Royal Belek tesisimiz, Çevre İzin ve Lisans Yönetmeliği kapsamında, Emisyon Konulu Çevre İzni'ne ve denetime tabidir.

2011 yılında Antalya Çevre ve Şehircilik İl Müdürlüğü'nden Emisyon Konulu Geçici Faaliyet Belgesi alınmış, takiben ve izin sürecinin tamamlanması için Emisyon Ölçüm Raporu ile çevre izni müracaatı yapılmış, 2012 yılında Antalya Çevre ve Şehircilik İl Müdürlüğü'nden 5 yıl süreli Emisyon Konulu Çevre İzin Belgesi alınmıştır.

Maxx Royal Belek Resort'a 2013 yılında kojenerasyon tesisi kurulmasıyla yeni bir yönetmelik ek maddesine tabi olunması nedeniyle, çevre izin sürecine yeniden başlandı. 2013 yılında gerekli başvuruların yapılmasıyla başlayan izin yenileme süreci, 2014 tarihinde Antalya Çevre ve Şehircilik İl Müdürlüğü'nden Emisyon Konulu Geçici Faaliyet Belgesi alınmasının ardından, emisyon ölçüm raporunun hazırlanması ve 2015 tarihinde Antalya Çevre ve Şehircilik İl Müdürlüğü'nden 5 yıl süreli Emisyon Konulu Çevre İzin Belgesi alınmasıyla sonlandı ve 2019 yılında yenilendi.

Emisyon teyit ölçümleri, akredite laboratuvarlar tarafından periyodik olarak yapılıyor ve süreç, çevre görevlimiz tarafından takip ediliyor.

Aylık olarak yapılan denetimlerde ve plansız resmi denetimlerde bugüne kadar herhangi bir uygunsuzluk kaydedilmemiştir.

Maxx Royal Kemer tesisimiz Çevre İzni Muafiyeti'ne sahiptir. Bu muafiyet kapsamında denetime tabiidir. Tesisimiz, Hava Emisyonu kontrolünden muaf tutulmaktadır.

ÇEVRE ÜZERİNDEKİ
ETKİLERİN AZALTILMASI



Hedefimiz, hava emisyonu kontrolü konusunda sorumlu olduğumuz yasal süreçleri yakından takip etmek ve şartlarını yerine getirmek, iç ve dış denetimlerden eksiksiz geçmektir.



EMİSYON KAYNAKLARI VE ENERJİ VERİMLİLİĞİ

Avrupa Yeşil Anlaşması ile Avrupa Komisyonu tarafından Avrupa Birliği'ni (AB) 2050'de iklim açısından nötr hale getirmeyi amaçlayan bir dizi politika girişimi olmuş ve mevcut her yasanın iklim açısından gözden geçirilmesi, döngüsel ekonomi yaklaşımının kabul edilmesi, bina yenileme, biyoçeşitlilik, tarım ve inovasyon gibi konularda yeni mevzuatlar getirilmesi yönünde planlamalara zemin oluşturuyor.

Bununla birlikte Yeşil Anlaşma; hâlihazırda fosil yakıtlara bağımlı olan ulusların, bu bağımlılıktan kurtulmasını sağlayacak tedbirler içeriyor.

Bu yaklaşım ile Avrupa kıtası ve yaygınlaşacağı düşünülen coğrafyalarda;

- İnsanların yaşam kalitesini artırma,
- Doğa ile ilişkiyi geliştirme ve
- Yeşil ekonomiye geçişi hızlandırma amaçlı çalışmalar hız kazandı.

Ülkelerin, endüstrilerin, kurumsal tüm yapıların bu sürece hazırlığı kaçınılmaz.

Bu nedenle bireyselden ulusala her düzeyde önemli bir parametre olarak izlenen karbon ayak izi ölçümünün ve azaltımının gerekliliği çok açık.

Türkiye de bu çalışmalarda yerini almak için Paris Anlaşması'nı imzalamış ve Avrupa Yeşil Mutabakatı için çalışmalar yapacağı bir eylem planı hazırlayarak yayınladı.

Plana göre, uyum anlamında gerekli politika tedbirleri hayata geçirilmediği sürece gerek sınırdaki karbon düzenleme mekanizması gerek ticarete teknik düzenlemeler yoluyla ülkemizin AB'ye Gümrük Birliği kapsamındaki entegrasyonunu ciddi anlamda etkilemesi öngörülmektedir.

Bu bakımdan AB'ye aday bir ülke ve AB'nin Gümrük Birliği ortağı olarak; Eylem Planında yer alan eylem ve hedefler belirlenirken, Yeşil Mutabakat kapsamında açıklanan politikalar, stratejiler ve mevzuat değişiklikleri de dikkate alındı.

ÇEVRE ÜZERİNDEKİ
ETKİLERİN AZALTILMASI



KURUMSAL KARBON AYAK İZİ

Kurumsal karbon ayak izi hesaplama faaliyetleri, geçerlilik kazanmış birçok çevre ve sürdürülebilirlik programının temel konularından ve gereklerinden biri olduğu için hızla uygulamaya geçiliyor. Kurumsal karbon ayak izini hesaplamak isteyen kuruluşlara, GHG Protocol, PAS 2060 ve ISO 14064 uluslararası standartlarından herhangi birini kullanılması öneriliyor.

ÇEVRE ÜZERİNDEKİ
ETKİLERİN AZALTIKMAŞI

Kurumsal karbon ayak izini ölçmek, sera gazı emisyonlarındaki artış ve azalmaları inceleme imkanı sunmanın yanında, hem bireysel hem kurumsal hem de ulusal ölçekte, takip edilen metodolojyle sürecin nasıl yönetildiği, ne kadar ilerleme kaydedildiği veya kaydedilemediği noktasında tüm dünyayla aynı dili konuşma yeteneği kazandırıyor.



3P METRICS UYGULAMASI VE KURUMSAL KARBON AYAK İZİ HESAPLAMA

Kurumsal ayak izimizin hesaplanmasına dair çalışmalarımız, 2021 yılında başladı. İşletme içerisinde bu hesaplama faaliyetini planlarken, global standartlarda süreklilik arz eden ve işletmeyle uyumlandırılmış bir yöntem seçmeye özen gösterdik.

Bu noktada etkin ve doğru sonuç veren, işletmenin yaşam döngüsüne, kaynaklarına ve hacmine uyumlandırılabilen bir araç tercih ettik.

3pmetrics, kurumsal karbon ayak izi hesaplama ve raporlamalarını ISO 14064 Standardı gereksinimlerine uygun ve uluslararası protokollerce kabul gören Kapsam 1, Kapsam 2 ve Kapsam 3 detayında yapabilmeyi sağlayan bir araçtır.

Bu hesaplama yöntemiyle detaylı ve teknik metotlara uygun, doğru bir analiz yapabilmeyi amaçlıyoruz.

ÇEVRE ÜZERİNDEKİ
ETKİLERİN AZALTILMASI



KURUMSAL KARBON AYAK İZİ VERİ KIRILIM NOKTALARI

Kullanmakta olduğumuz araçla; tesislerimizin enerji dağılımlarını, takip ve raporlama sistemlerinin durumunu göz önüne alarak; ana yapıyı 9 ayrı alana böldük.

ÇEVRE ÜZERİNDEKİ
ETKİLERİN AZALTILMASI

ME

SERİK
MAXX Belek - Ana bina ve
eklentiler

MÇ

SERİK
MAXX Belek -
Çamaşırhane

MG

SERİK
MAXX Belek - Golf

MB

SERİK
MAXX Belek - Lojman
Belek

MS

SERİK
MAXX Belek - Lojman
Serik

MB

SERİK
MAXX Belek -
Merkez&Bakım Bina

MV

SERİK
MAXX Belek - Villa

ML

ÇAMYUVA
MAXX Kemer - Lojman

MO

KEMER
MAXX Kemer - Otel

MAXX Belek - Villa
SERİK

MAXX Kemer - Lojman
ÇAMYUVA

MAXX Kemer - Otel
KEMER



KURUMSAL KARBON AYAK İZİ ÇALIŞMA GRUBU

Bu yapıda hem anlık olarak hem total olarak hem de belirlenmiş alanlar bazında birim başına farklı raporlamalar alabiliyoruz. Bu sayede gelecek azaltım hedeflerimizi belirleme ve önceliklendirme aşamasında önemli avantajlar sağlayacağını umuyoruz.

Hesaplama aracına 2021 yılı itibarıyla veri girişlerimizi başlattık ve ilgili departmanlarımızın temsil edildiği bir Çalışma Grubu kurduk.

ÇEVRE ÜZERİNDEKİ
ETKİLERİN AZALTILMASI

TEKNİK SERVİS	Teknik Müdür
	Teknik Müdür Yardımcısı
	Kojenerasyon ve AG-OG Şefi
	Teknik Sipariş Görevlisi
MUHASEBE	Muhasebe Müdürü
	Muhasebe Müdür Yardımcısı
	Maliyet Kontrol Şefi
KALİTE	Kalite Müdürü
	Kalite Müdür Yardımcısı
	Kalite Şefi
SATIN ALMA	Satın Alma Müdür Yardımcısı



KURUMSAL KARBON AYAK İZİ HESAPLAMA KAPSAMLARI

Kapsam 1,2,3 kategorilerinde birçok alt başlığa veri girişi sağlanmaktadır.

Kapsam 1-2	Kapsam 3
Isıtma Amaçlı Yakıt Tüketimi - Doğalgaz	Proses Emisyonları - Kimyasal Tüketimler
Isıtma Amaçlı Yakıt Tüketimi -LPG	Aşağı Yönlü (Kuruluştan Giden) Lojistik - Hava Kargo
Isıtma Amaçlı Yakıt Tüketimi -LNG	Aşağı Yönlü (Kuruluştan Giden) Lojistik - Kargolar
Isıtma Amaçlı Yakıt Tüketimi - Odun	Çalışan Ulaşımı - Servisler
Proses Amaçlı Yakıt Tüketimi - Doğalgaz	İş Seyahatleri - Uçuşlar
Proses Amaçlı Yakıt Tüketimi - LPG	İş Seyahatleri - Otel Konaklamaları
Proses Amaçlı Yakıt Tüketimi - Mangal Kömürü	Satın Alınan Ürün ve Hizmetleri - Kağıt Satın Alması/Tüketimi
Proses Amaçlı Yakıt Tüketimi - Pürmüz (Çakmak) Gazı	Atık Bertarafı - Evsel Atıklar
Proses Amaçlı Yakıt Tüketimi - Reşo Yakıtı	Atık Geri Kazanımı - Plastik Atıklar
Jeneratör Yakıt Tüketimi- Dizel	Atık Geri Kazanımı - Kağıt & Karton Atıkları
Ulaşım Amaçlı Yakıt Tüketimi Şirket Araçları - Dizel	Atık Geri Kazanımı - Cam Atıklar
Ulaşım Amaçlı Yakıt Tüketimi Şirket Araçları - Benzin	Atık Geri Kazanımı - Metal
Operasyonel Amaçlı Yakıt Tüketimi Şirket Araçları - Dizel	Atık Bertarafı - Diğer
Operasyonel Amaçlı Yakıt Tüketimi Şirket Araçları - Benzin	Atık Geri Kazanımı - Diğer
Trafolar - Trafo Gazı Tüketimi	
Elektrik Tüketimi	
Soğutucu Cihazlar - Soğutucu Gaz Tüketimi	
Yangın Tüpleri - CO ₂ Tüketimi	

ÇEVRE ÜZERİNDEKİ
ETKİLERİN AZALTILMASI





KURUMSAL KARBON AYAK İZİ - KAPSAMLARA GÖRE EMİSYON MİKTARI

ÇEVRE ÜZERİNDEKİ
ETKİLERİN AZALTILMASI

Maxx Royal Resorts 2023 Yılı
Kapsamlara Göre Emisyon Miktarı

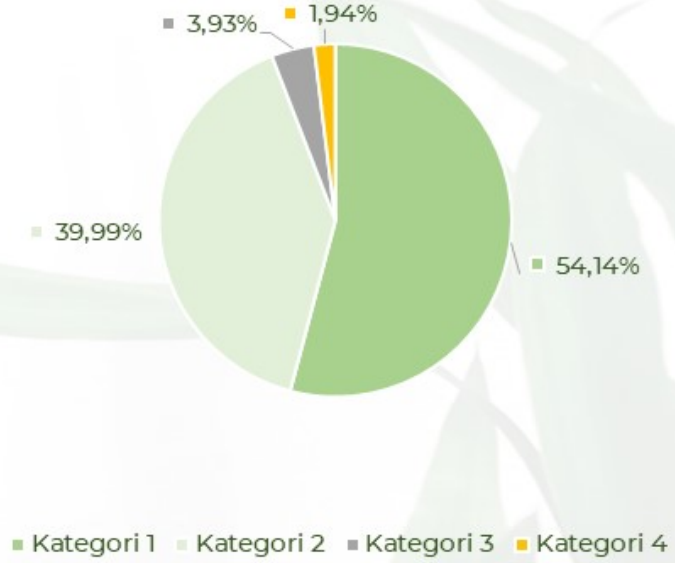



KURUMSAL KARBON AYAK İZİ - KAPSAM 1-2 ENVANTER DAĞILIMI

ÇEVRE ÜZERİNDEKİ
ETKİLERİN AZALTILMASI

Maxx Royal Resorts 2023 Yılı Kapsam 1-2
Envanter Dağılımı
(Ton CO₂e)

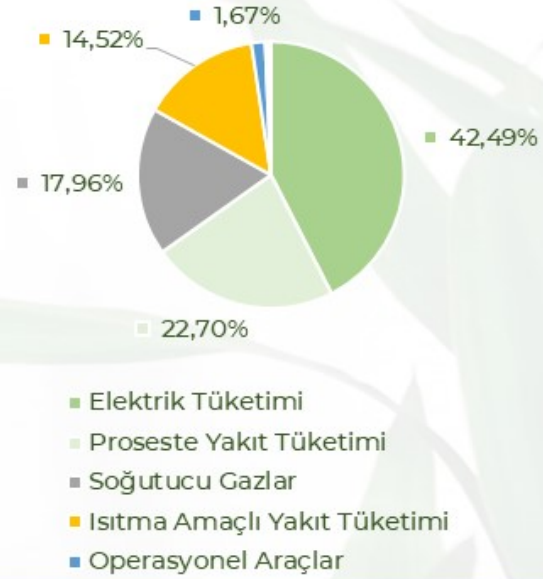



KURUMSAL KARBON AYAK İZİ - KAPSAM 3 ENVANTER DAĞILIMI

ÇEVRE ÜZERİNDEKİ
ETKİLERİN AZALTILMASI

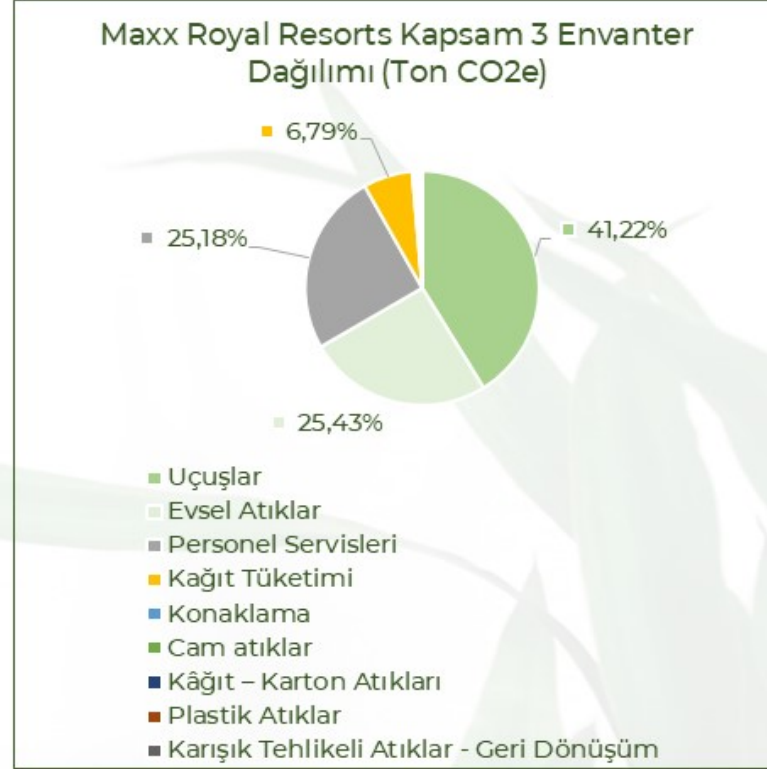



KURUMSAL KARBON AYAK İZİ MİKTARIMIZ

ÇEVRE ÜZERİNDEKİ
ETKİLERİN AZALTILMASI

32.303
Ton CO₂e





PP. KURUMSAL KARBON AYAK İZİ MİKTARIMIZ

ÇEVRE ÜZERİNDEKİ
ETKİLERİN AZALTILMASI



KURUMSAL KARBON AYAK İZİ DOĞRULAMA

Belirli sayıda dönem raporu aldıktan ve iç kontrollerimizi gerçekleştirdikten sonra, doğrulama sürecine gireceğiz.

Doğrulama denetimi sonrasında sektörel ve hacimsel kıyaslar yaparak nerede olduğumuzu görmek istiyoruz.

Tüm bu çabaların sonucunda, faaliyetlerimizden kaynaklanan karbon ayak izimizi azaltarak enerji maliyetini düşürmeyi, çevreye olan zararı azaltmayı, daha temiz ürün kullanımını sağlayarak hem sosyal hem de ekolojik anlamda fayda sağlayabilmeyi hedefliyoruz. Düşük karbon ekonomisi olarak adlandırılan bu sürece, mümkün olan en doğru şekilde hazırlanmaya çalışıyoruz.

ÇEVRE ÜZERİNDEKİ
ETKİLERİN AZALTILMASI



2025 yılı için, en az dört dönemlik kıyaslanabilir veri kullanılarak hesaplanmış, doğrulanmış resmi bir CAİ değeri elde etmeyi hedefliyoruz.



KARBON NÖTRLEME PLANLARI



Otellerimizin karbon ayak izi hesaplandıktan ve doğrulandıktan sonra, açığa çıkan zararlı karbondioksit (CO₂) salımını telafi edebilecek kapasitede Güneş Enerjisi Santralleri kurularak, ilk etapta karbon nötrleme yönteminin kullanılması planlanıyor.

ÇEVRE ÜZERİNDEKİ
ETKİLERİN AZALTILMASI



ISO 50001 ENERJİ VERİMLİLİĞİ YÖNETİM SİSTEMİ

Avrupa yeşil mutabakatının diğer bir odak noktası olan “enerji verimliliği yaklaşımı” diğer bir bütüncü anlayış olarak planlamalarda yerini alıyor. Bu yaklaşım; ihtiyaçlar ve konfor alanları için gereklilikler korunacak şekilde, sahip olunan kaynakları daha etkin şekilde analiz etme, fırsatları değerlendirme ve yerine daha verimli olan bir yöntem koyma çabalarıyla Yenilenebilir Enerji modellerinin daha yaygın kullanımı gibi yol haritaları sunuyor.

Maxx Royal Resorts'ta Enerji Verimliliği Danışmanları ile yürütülen çalışmalar kapsamında analiz, değerlendirme, etüt ve eğitim faaliyetleri uzun yıllardır yapılıyor. Son zamanlarda çalışmalarına hız verilen ISO 50001 Enerji Verimliliği Yönetim Sistemi'nin kurulmasıyla, denetleme ve sürekliliğin sağlanması hedefleniyor. Uzmanlarla yapılan iş birliği çerçevesinde ekip eğitimleri, dokümantasyon, görevlendirme ve iç denetim faaliyetleri de devam ediyor. Bu sayede yapılacak altyapı ve teknoloji yatırımlarında, alımlarda, yeni projelerde ve ömür boyu maliyet hesaplamalarında enerji verimliliğini odak noktası yapabilmek, organizasyonun tümünde bilinç ve farkındalık düzeyini artırmak gibi faydalı sonuçlar hedefleniyor.



ÇEVRE ÜZERİNDEKİ
ETKİLERİN AZALTILMASI



MAXX ROYAL BODRUM RESORT'UN LEED GOLD STANDARDINA UYGUN İNŞA EDİLMESİ

Günümüzde sürdürülebilirliğe önem veren birçok yatırımcının odağına aldığı, insan ve çevre sağlığına verilen zararın minimuma indirilebilmesini amaçlayan yeşil bina yaklaşımı, yeni projelerimiz de odak noktası.

Yapımına 2022 yılında başlanan yeni otelimiz Maxx Royal Bodrum Resort, **USGBC (ABD Yeşil Bina Konseyi)** tarafından oluşturulan **LEED Gold standartlarına** uygun şekilde inşa ediliyor. Her aşamasında sürdürülebilir tasarım stratejileri ve risk analizleri sonucunda belirlenmiş önlemlerin uygulandığı inşaat süreci, çevreye duyarlı bir şekilde titizlikle yürütülüyor.



ÇEVRE ÜZERİNDEKİ
ETKİLERİN AZALTILMASI



Kullanıcı konforunu en yüksek düzeyde tutarken, inşa edilecek binanın enerji tüketiminde %24'ten fazla, iç mekan su tüketiminde ise %45'ten fazla tasarruf sağlanması hedefleniyor.



SU VE ATIK SU YÖNETİMİ

Şebeke suyu ve deniz suyu kullanılan tesislerimizde, aktif ve denetimli bir su şartlandırma sistemi bulunuyor. Su hatlarımızdan tesisin her köşesine dağıtımı yapılan su, içme suyu kalitesinde olup; günlük, haftalık ve aylık ölçüm ve analizlerle takip ediliyor. Sistemdeki su tüketimi sayaçlar sayesinde okunarak, tüketim raporlarına işleniyor.

Kullanım sonucu açığa çıkan atık sular ASAT hattına bağlı olup, Bağlantı Kalite Kontrol Ruhsatı ile belgelendiriliyor.

Ayrıca Maxx Royal Bodrum Resort tesisimizde atık sular arıtma sistemi ile bahçe sulama suyuna dönüştürülmekte ve çıkan arıtma atıkları da yetkili bertaraf firmalarına gönderilmektedir.

Otelimizin içme-kullanım suyu tüketim değerleri, aynı zamanda atık-su değerlerini de temsil ediyor. Aynı miktarlarda su için ASAT'a atık su bedelleri ödeniyor.

ÇEVRE ÜZERİNDEKİ
ETKİLERİN AZALTILMASI



SU VE ATIK SU YÖNETİMİ MBLK-TEŞİS (M3 ve PP. TÜKETİM)

MBLK-2023 Yılı Tesis Toplam Su-Atık Su
Tüketimi (m3)

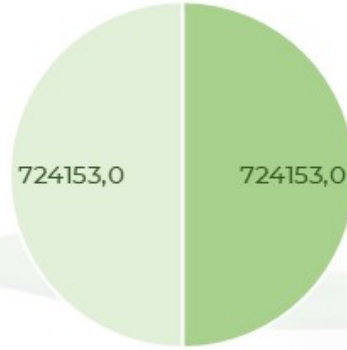

■ Tesis Toplam Su (m3) ■ Tesis Toplam Atık Su (m3)

MBLK-2023 Yılı Tesis PP. Toplam Su-
Atık Su Tüketimi (m3)

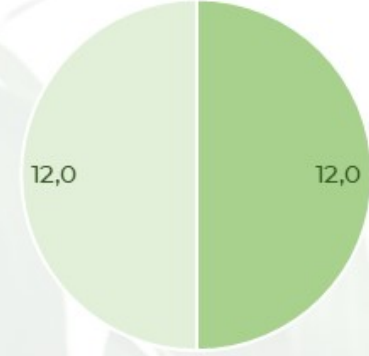

■ PP. Tesis Toplam Su (m3) ■ PP. Tesis Toplam Atık Su (m3)

ÇEVRE ÜZERİNDEKİ
ETKİLERİN AZALTILMASI



2023 Hedefimiz: 25 m³, Gerçekleşen: 12 m³



SU VE ATIK SU YÖNETİMİ MBLK-BELEK LOJMAN (M3 ve PP. TÜKETİM)

ÇEVRE ÜZERİNDEKİ
ETKİLERİN AZALTILMASI

MBLK-2023 Yılı Belek Lojman Toplam
Su-Atık Su Tüketimi (m3)

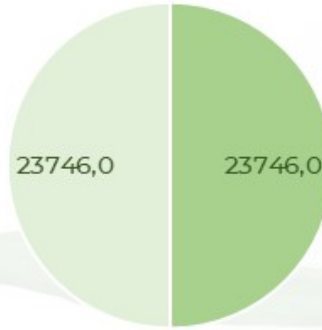

■ Belek Lojman Su (m3) ■ Belek Lojman Atık Su (m3)

MBLK-2023 Yılı Belek Lojman PP.
Toplam Su-Atık Su Tüketimi (m3)

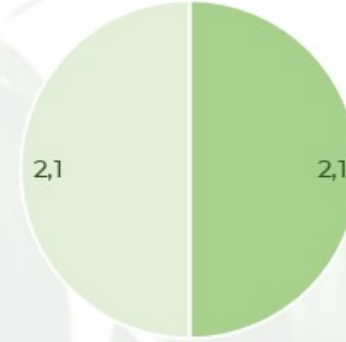

■ PP. Belek Lojman Su (m3) ■ PP. Belek Lojman Atık Su (m3)



2023 Hedefimiz: 4 m³, Gerçekleşen: 2,1 m³



SU VE ATIK SU YÖNETİMİ MBLK-SERİK LOJMAN (M3 ve PP. TÜKETİM)

2023 Yılı Serik Lojman Toplam Su-Atık Su Tüketimi (m³)

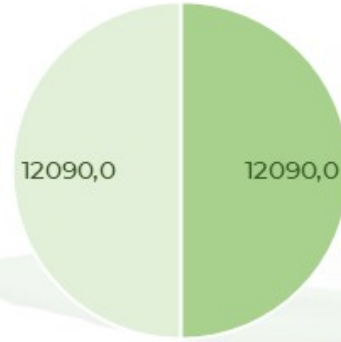

■ Serik Lojman Su (m³) ■ Serik Lojman Atık Su (m³)

2023 Yılı Serik Lojman PP. Toplam Su-Atık Su Tüketimi (m³)

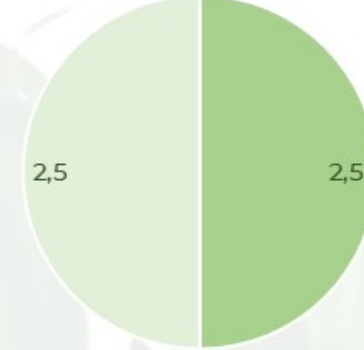

■ PP. Serik Lojman Su (m³) ■ PP. Serik Lojman Atık Su (m³)

ÇEVRE ÜZERİNDEKİ
ETKİLERİN AZALTILMASI



2023 Hedefimiz: 10 m³, Gerçekleşen: 2,5 m³



SU VE ATIK SU YÖNETİMİ MKMR-TEŞİS (M3 ve PP. TÜKETİM)

MKMR-2023 Yılı Tesis Toplam Su-Atık Su Tüketimi (m³)

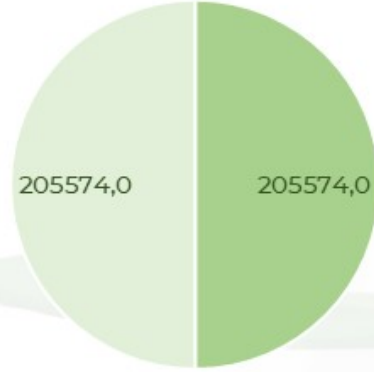

■ Tesis Toplam Su (m³) ■ Tesis Toplam Atık Su (m³)

MKMR-2023 Yılı Tesis Toplam PP. Su-Atık Su Tüketimi (m³)

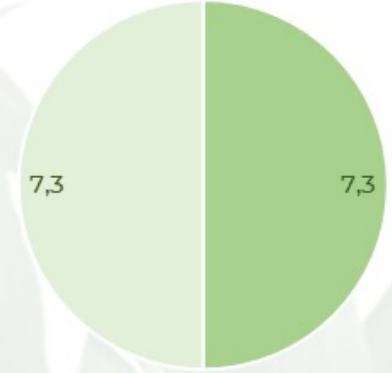

■ PP. Tesis Toplam Su (m³) ■ PP. Tesis Toplam Atık Su (m³)

ÇEVRE ÜZERİNDEKİ
ETKİLERİN AZALTILMASI



2023 Hedefimiz: 14 m³, Gerçekleşen: 7,3 m³



SU VE ATIK SU YÖNETİMİ MKMR-PERSONEL LOJMAN (M_s ve PP. TÜKETİMİ)

ÇEVRE ÜZERİNDEKİ
ETKİLERİN AZALTILMASI

MKMR-2023 Yılı Personel Lojman
Toplam Su Tüketimi (m³)

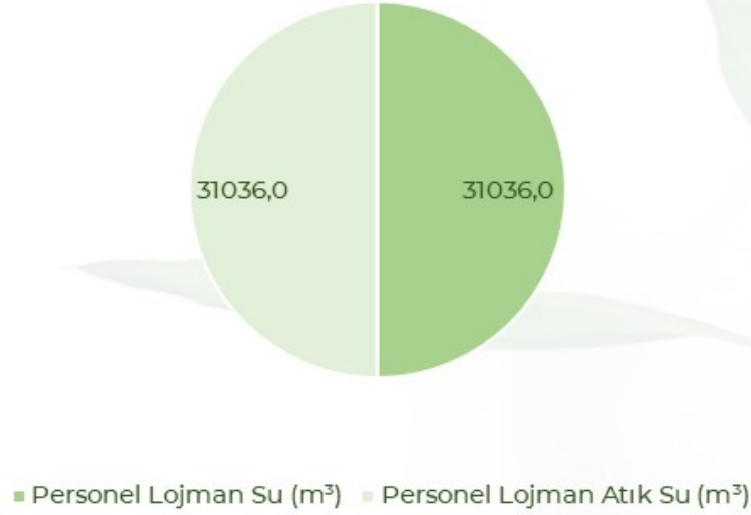

MKMR-2023 Yılı Personel Lojman PP.
Toplam Atık Su Tüketimi (m³)

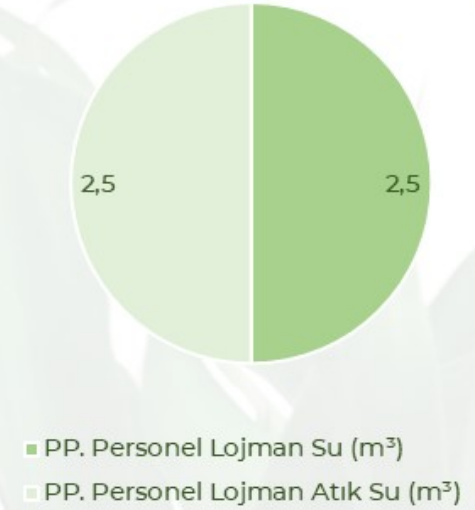

2023 Hedefimiz: 2 m³, Gerçekleşen: 2,5 m³



SU VE ATIK SU YÖNETİMİ MKMR-İDARI LOJMAN (M₃ ve PP. TÜKETİMİ)

MKMR-2023 Yılı İdari Lojman Toplam
Su-Atık Su Tüketimi (m³)

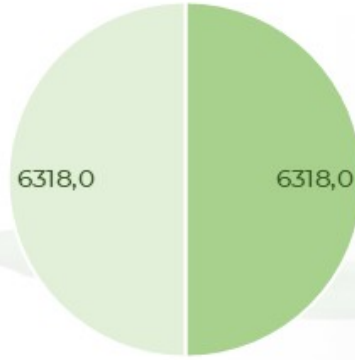

■ İdari Lojman Su (m³) ■ İdari Lojman Atık Su (m³)

MKMR-2023 Yılı İdari Lojman Toplam
PP. Su-Atık Su Tüketimi (m³)

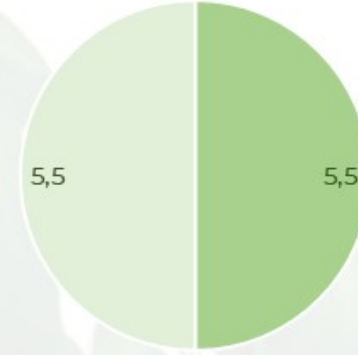

■ PP. İdari Lojman Su (m³) ■ PP. İdari Lojman Atık Su (m³)

ÇEVRE ÜZERİNDEKİ
ETKİLERİN AZALTILMASI



2023 Hedefimiz: 5 m³, Gerçekleşen: 5,5 m³



ÇAMAŞIRHANE HİZMETİNDE SU YÖNETİMİ

Maxx Royal Belek Golf Resort; Maxx Royal Kemer Resort, Voyage Belek ve Voyage Sorgun otellerimizin ortak kullandığı çamaşırhanemiz her bir ekipman için oluşturulmuş olan **"Kullanma ve Bakım Kilavuzları"** doğrultusunda, Sorumlu Müdür denetiminde yalnızca bu bölüme hizmet veren ayrı teknik bakım ve müdahale kadrosu ile çalışıyor.

- ✓ Kojenerasyon sisteminde üretilen buharın tamamı çamaşırhane alanımızda kullanılarak enerji tasarrufuna katkı sunuluyor.
- ✓ Çamaşırhanede yer alan makinelerde kullanılan kimyasallar, dozajlama ünitelerine bağlıdır.
- ✓ Çamaşırhanede bulunan **tünel yıkama sisteminde**, durulamadan çıkan su tekrar ön yıkamaya verilerek su tasarrufuna katkı sağlanıyor.

ÇEVRE ÜZERİNDEKİ
ETKİLERİN AZALTILMASI

TÜNEL YIKAMA SİSTEMİ İLE
26.295
m³/YIL
SU
TASARRUFU

52.600
TON/GÜN
ÜRÜN İŞLEME
KAPASİTESİNE SAHİP
ÇAMAŞIRHANE
HİZMETİ



GOLF SAHA SULAMA SİSTEMİNDE SU YÖNETİMİ

Maxx Royal Belek Golf Resort tesisimizde yer alan golf sahamızın, yeşil alan sulaması **Rain Bird** otomasyon programıyla gerçekleştiriliyor. Bu sistemle anlık toprak ölçümleri (nem, tuzluluk, toprak sıcaklığı ve iletkenlik vb.) yapılıyor. Çim için havanın çok sıcak olması, su ihtiyacının da çok olduğu anlamına gelmez. Yapılan ölçümler doğrultusunda her bölge için ayrı sulama programları oluşturulur. Böylece su kaynaklarının doğru kullanılmasıyla ihtiyaç fazlasının önüne geçilir, böylece su ve enerji tasarrufu sağlanır.

ÇEVRE ÜZERİNDEKİ
ETKİLERİN AZALTIKMASI



BAHÇE SULAMA SİSTEMİNDE SU YÖNETİMİ

Tesis genelindeki yeşil alanların sulaması, zaman ayarlı otomasyon programıyla gerçekleştiriliyor. Böylece su kaynakları doğru kullanılarak, ihtiyaç fazlası kullanımın önüne geçiliyor.

ÇEVRE ÜZERİNDEKİ
ETKİLERİN AZALTILMASI

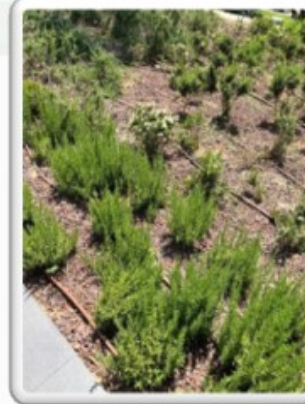
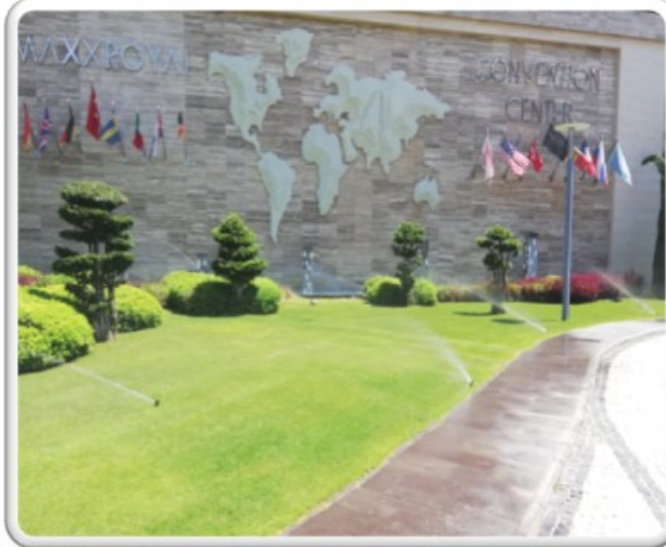

GRI SU SİSTEMİNDE SU YÖNETİMİ

Tesisimizde yapılan bahçe sulama işlemlerinde içme suyu yerine, aynı kalitede olmayan arıtılmış gri su kullanılıyor. Böylece içme suyu kullanım miktarı azaltılarak doğal kaynakların korunmasına katkı sağlanıyor.

Ana bina odalarında bulunan tuvalet sularının dışında kalan bütün atık sular (lavabo ve duş), belirli işlemlerden geçirilerek bahçe sulamada kullanılan 2. depoya aktarılıyor ve bahçe sulamada kullanılıyor.

ÇEVRE ÜZERİNDEKİ
ETKİLERİN AZALTILMASI

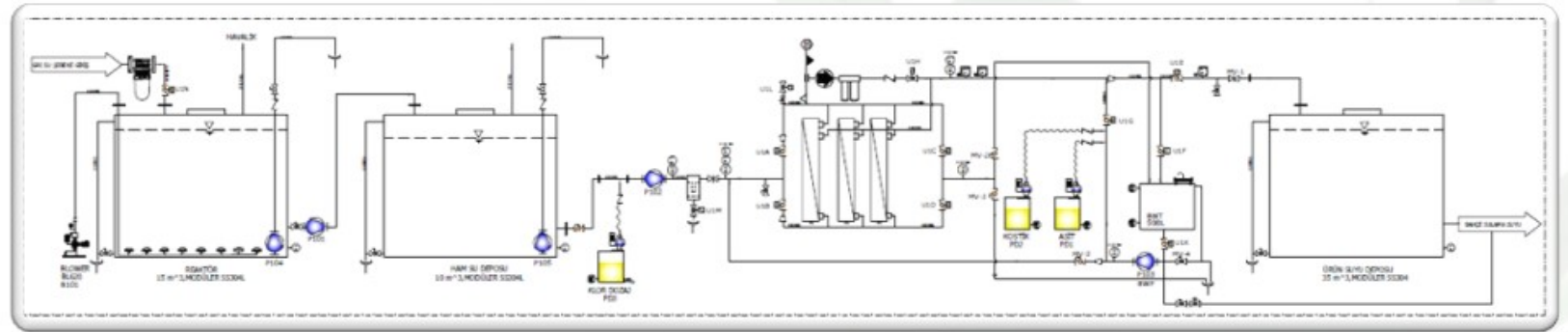

ATIK SU YÖNETİMİ

Kullanım sonucu açığa çıkan atık sular ise **Atık Suların Kanalizasyon Şebekesine Deşarj Yönetmeliği'ne** (ASAT) uygun olarak, kanalizasyon şebekesine verilir. Ardından **Bağlantı Kalite Kontrol Ruhsatı** ile deşarj edilir.

Tesisimiz ASAT tarafından verilen Bağlantı Kalite Kontrol Ruhsatı'na sahiptir. ASAT yetkililerince düzenli olarak numune alımları yapılarak alt yapıya verilen suyun kalitesi ölçülmektedir.

ASAT alt yapısına verilen atık sularda öncelik, atık suyun kesinlikle su ve toprak kirliliğine neden olmayacak kalitede olmasıdır. Bu kaliteyi yakalayabilmek adına tüm giderlerde, üretim ve sunum alanlarında ızgaralar bulunmakta, katı ve yabancı atıklar bu ızgaralarda süzülmemektedir.

Giderlerden geçen atık su ve posa karışımı, yağ tutucu sistemlere aktarılarak ayrıştırılır. Atık su, ASAT alt yapısına verilirken posa atığı, düzenli olarak lisanslı firmaya teslim edilir.

ÇEVRE ÜZERİNDEKİ
ETKİLERİN AZALTILMASI

TOPLAM
23

CIHAZ İLE SU
KİRLİLİĞİNİN
ENGELLENMESİNE
DESTEK

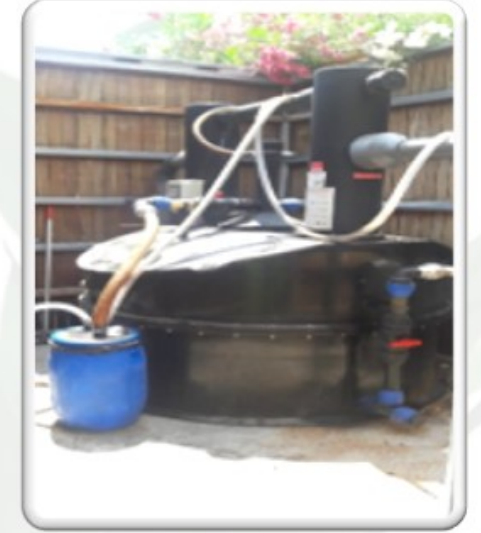

ENERJİ YÖNETİMİ

Maxx Royal Resorts, çok çeşitli enerji kaynaklarının ve birçok teknolojinin bir arada kullanıldığı yüksek kapasiteli bir tesisdir. Enerji verileri farklı yöntemlerle kaydedilir ve düzenli olarak raporlanır. Yapılan operasyonel ve mali analizlerle takip edilen enerji verileri, Enerji Verimliliği Danışmanı tarafından değerlendirilir.

Kullanılmakta olan aydınlatma, iklimlendirme, sulama vb. otomasyon sistemleri sayesinde tasarruf imkanları yaratılabiliyor.

Verimli, tasarruflu, çevreci, yeni teknoloji ürünlerinin tedarik edilmesi sağlanarak enerji değerlerinde pozitif etki amaçlanıyor.

Tesisimizde kullanılan enerji kaynakları aşağıda listelendiği gibidir;

- ✓ Elektrik
- ✓ Doğal Gaz
- ✓ LNG
- ✓ Pürmüz Gazı
- ✓ Reşo Yakıtı
- ✓ Motorin
- ✓ LPG
- ✓ Odun
- ✓ Kömür
- ✓ Şirket/Operasyonel Araçlar Motorin
- ✓ Şirket/Operasyonel Araçlar Benzin



ÇEVRE ÜZERİNDEKİ
ETKİLERİN AZALTILMASI



ENERJİ YÖNETİMİ MBLK-TEŞİS (% PP. TÜKETİM)

MBLK-2023 TESİS PP. ENERJİ TÜKETİMİ (%)

Elektrik	%24,8
Doğal Gaz	%71,9
Pürmüz Gazı	%0,0
Reşo Yakıtı	%0,0
Motorin	%0,5
Lpg	%0,1
Odun	%0,1
Kömür	%0,1
Araç Motorin	%1,5
Araç Benzin	%1

ÇEVRE ÜZERİNDEKİ
ETKİLERİN AZALTILMASI



ENERJİ YÖNETİMİ

MBLK-TEŞİS (KWH ve PP. TÜKETİMİ)

ÇEVRE ÜZERİNDEKİ
ETKİLERİN AZALTILMASI

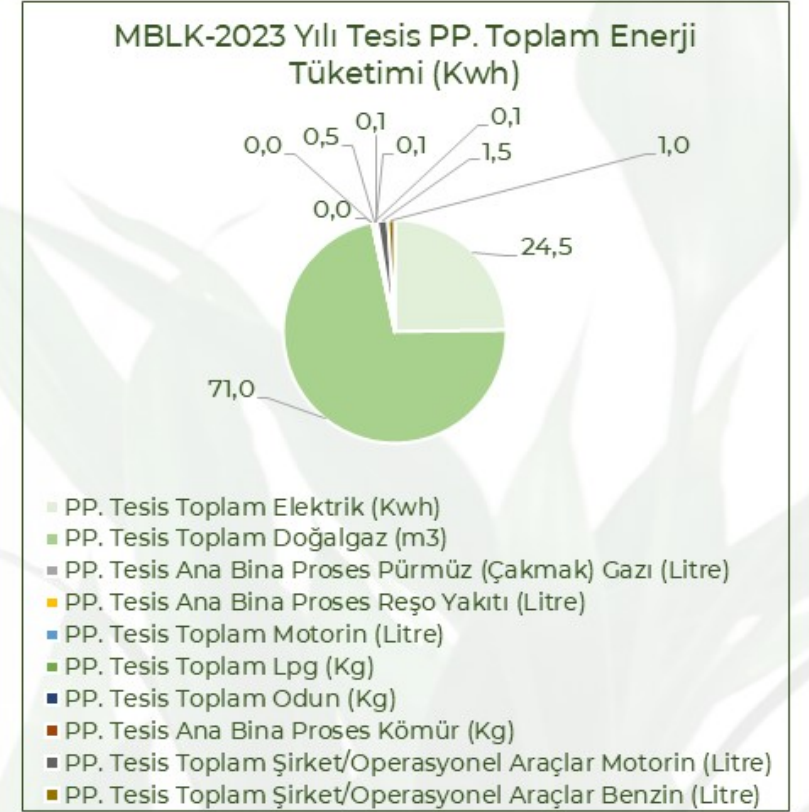
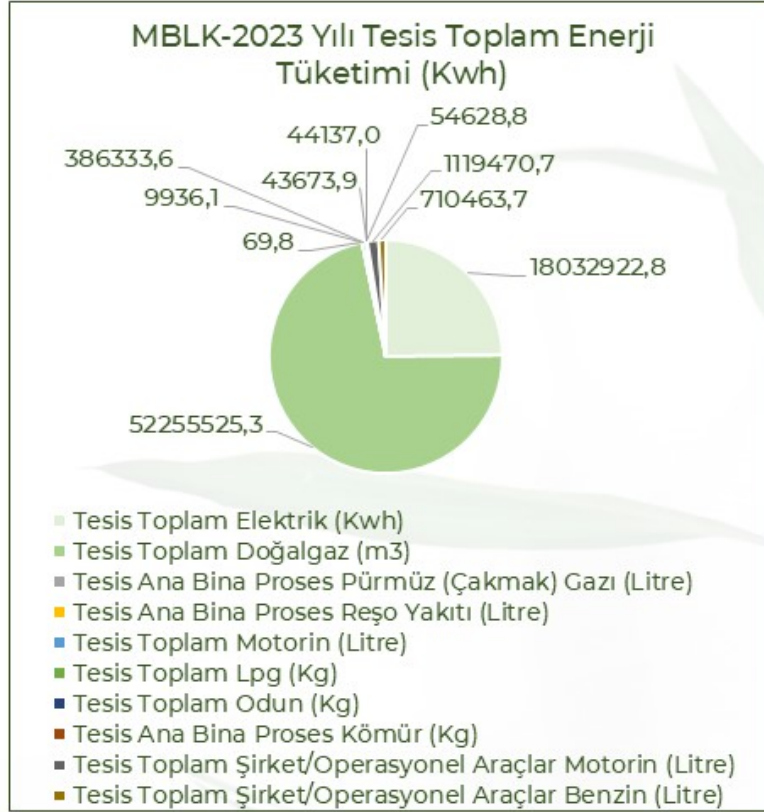

2023 Hedefimiz Sırasıyla: 42 - 200 - 1 - 1 - 1 - 1 - 1 - 1,5 - 3 - 2 kWh,
Gerçekleşen Sırasıyla: 24,8 - 71 - 0 - 0 - 0,5 - 0,1 - 0,1 - 0,1 - 1,5 - 1 kWh



ENERJİ YÖNETİMİ MBLK-BELEK LOJMAN (% PP. TÜKETİM)

ÇEVRE ÜZERİNDEKİ
ETKİLERİN AZALTILMASI

MBLK-2023 BELEK LOJMAN PP. ENERJİ TÜKETİMİ (%)

Elektrik %98,8
Motorin %1,2
Lng %0,1



ENERJİ YÖNETİMİ

MBLK-BELEK LOJMAN (KWH ve PP. TÜKETİM)

MBLK-2023 Yılı Belek Lojman Toplam Enerji Tüketimi (Kwh)

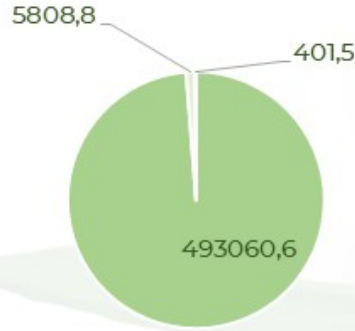

- Belek Lojman Elektrik (Kwh)
- Belek Lojman Jeneratör Motorin (Litre)
- Belek Lojman Isıtma Lng (Kg)

MBLK-2023 Yılı Belek Lojman PP. Toplam Enerji (Kwh)

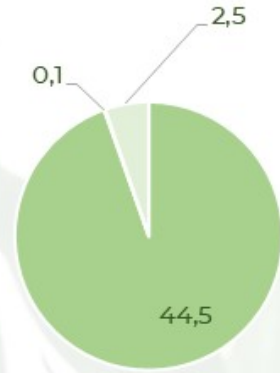

- PP. Belek Lojman Elektrik (Kwh)
- PP. Belek Lojman Jeneratör Motorin (Litre)
- PP. Belek Lojman Isıtma Lng (Kg)

ÇEVRE ÜZERİNDEKİ
ETKİLERİN AZALTILMASI



2023 Hedefimiz Sırası ile: 5 - 1 - 1 kWh, Gerçekleşen Sırası ile: 3,7 - 0,04 - 0 kWh



ENERJİ YÖNETİMİ MBLK-SERİK LOJMAN (% PP. TÜKETİM)

ÇEVRE ÜZERİNDEKİ
ETKİLERİN AZALTILMASI

MBLK-2023 SERİK LOJMAN PP. ENERJİ TÜKETİMİ (%)

Elektrik %98,4
Motorin %1,5
Lng %0,1



ENERJİ YÖNETİMİ

MBLK-SERİK LOJMAN (KWH ve % PP. TÜKETİM)

ÇEVRE ÜZERİNDEKİ
ETKİLERİN AZALTILMASI

MBLK-2023 Yılı Serik Lojman Toplam
Enerji Tüketimi (Kwh)

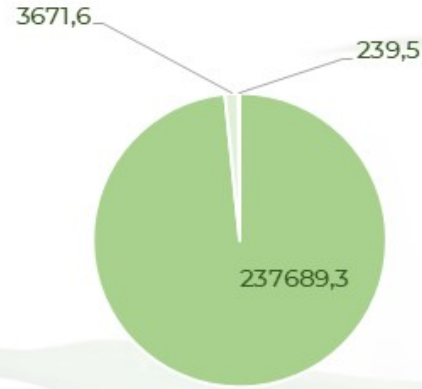

- Serik Lojman Elektrik (Kwh)
- Serik Lojman Jeneratör Motorin (Litre)
- Serik Lojman Isıtma Lng (Kg)

MBLK-2023 Yılı Serik Lojman PP.
Toplam Enerji Tüketimi (Kwh)

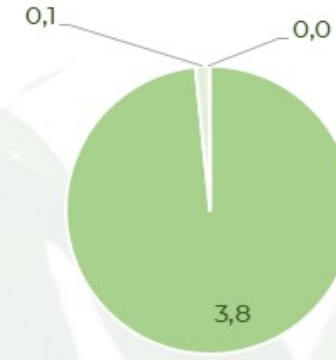

- PP. Serik Lojman Elektrik (Kwh)
- PP. Serik Lojman Jeneratör Motorin (Litre)
- PP. Serik Lojman Isıtma Lng (Kg)



2023 Hedefimiz Sırasıyla: 7 - 1 - 1 kWh, Gerçekleşen Sırasıyla: 3,8 - 0,1 - 0 kWh



ENERJİ YÖNETİMİ MKMR-TEŞİS (% PP. TÜKETİM)

MKMR-2023 TESİS PP. ENERJİ TÜKETİMİ (%)

Elektrik %90,8

Lng %0,0

Pürmüz Gazı %0,0

Reşo Yakıtı %0,3

Motorin %0,8

Odun %1,7

Kömür %3,3

Araç Motorin %0,9

Araç Benzin %2,2

ÇEVRE ÜZERİNDEKİ
ETKİLERİN AZALTILMASI



ENERJİ YÖNETİMİ

MKMR-TEŞİS (KWH ve PP. TÜKETİMİ)

ÇEVRE ÜZERİNDEKİ
ETKİLERİN AZALTILMASI

MKMR-2023 Yılı Tesis Toplam Enerji Tüketimi (kWh)

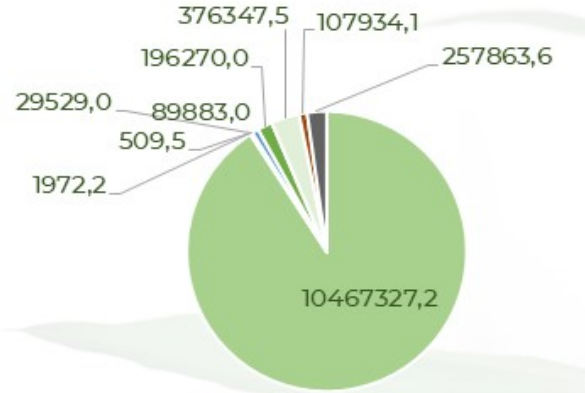

- Tesis Elektrik (kWh)
- Tesis Lng (kg)
- Tesis Proses Pürmüz (Çakmak) Gazı (L)
- Tesis Proses Reşo Yakıtı (L)
- Tesis Motorin (L)
- Tesis Odun (kg)
- Tesis Proses Kömür (kg)
- Tesis Operasyonel Araçlar Motorin (L)
- Tesis Şirket/Operasyonel Araçlar Benzin (L)

MKMR-2023 Yılı Tesis PP. Toplam Enerji Tüketimi (kWh)

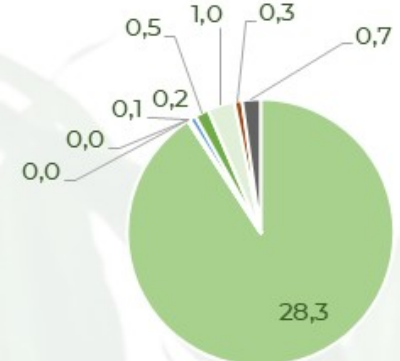

- PP. Tesis Elektrik (kWh)
- PP. Tesis Lng (kg)
- PP. Tesis Proses Pürmüz (Çakmak) Gazı (L)
- PP. Tesis Proses Reşo Yakıtı (L)
- PP. Tesis Motorin (L)
- PP. Tesis Odun (kg)
- PP. Tesis Proses Kömür (kg)
- PP. Tesis Operasyonel Araçlar Motorin (L)
- PP. Tesis Şirket/Operasyonel Araçlar Benzin (L)



2023 Hedefimiz Sırası ile: 30 - 2 - 2 - 2 - 2 - 2 - 2 - 2 - 2 kWh,
Gerçekleşen Sırası ile: 28,3 - 0 - 0 - 0,1 - 0,2 - 0,5 - 1 - 0,3 - 0,7 kWh



ENERJİ YÖNETİMİ

MKMR-PERSONEL LOJMAN (% PP. TÜKETİM)

ÇEVRE ÜZERİNDEKİ
ETKİLERİN AZALTILMASI

MKMR-2023 PERSONEL LOJMAN PP. ENERJİ TÜKETİMİ (%)

Elektrik %97,5

Motorin %2,5

Lng %0,1



ENERJİ YÖNETİMİ

MKMR-PERSONEL LOJMAN (KWH ve PP. TÜKETİM)

ÇEVRE ÜZERİNDEKİ
ETKİLERİN AZALTIKMAŞI

MKMR-2023 Yılı Personel Lojman
Toplam Enerji Tüketimi (kWh)

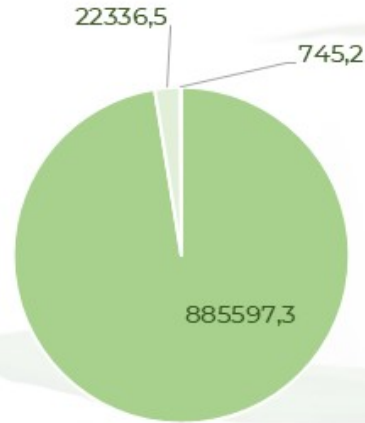

- Personel Lojman Elektrik (kWh)
- Personel Lojman Jeneratör Motorin (L)
- Personel Lojman Isıtma LNG (kg)

MKMR-2023 Yılı Personel Lojman PP.
Toplam Enerji Tüketimi (kWh)

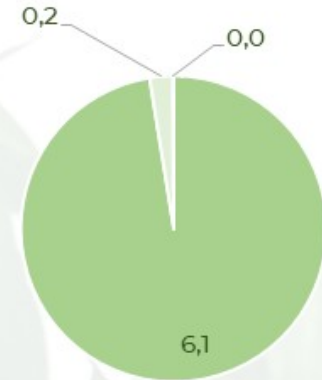

- PP. Personel Lojman Elektrik (kWh)
- PP. Personel Lojman Jeneratör Motorin (L)
- PP. Personel Lojman Isıtma LNG (kg)



2023 Hedefimiz Sırasıyla: 5 - 1 - 1 kWh, Gerçekleşen Sırasıyla: 6,1 - 0,2 - 0 kWh



ENERJİ YÖNETİMİ MKMR-İDARİ LOJMAN (% PP. TÜKETİM)

ÇEVRE ÜZERİNDEKİ
ETKİLERİN AZALTIKMAŞI

MKMR-2023 İDARİ LOJMAN PP. ENERJİ TÜKETİMİ (%)

Elektrik %99,6

Motorin %0,4



ENERJİ YÖNETİMİ

MKMR-İDARI LOJMAN (KWH ve PP. TÜKETİM)

ÇEVRE ÜZERİNDEKİ
ETKİLERİN AZALTILMASI

MKMR-2023 Yılı İdari Lojman Toplam Enerji Tüketimi (kWh)

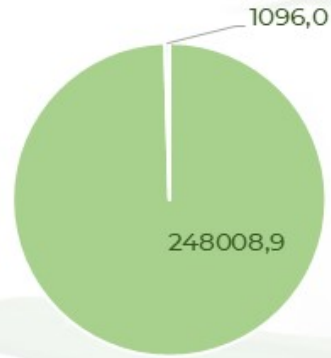

- İdari Lojman Elektrik (kWh)
- İdari Lojman Jeneratör Motorin (L)

MKMR-2023 Yılı İdari Lojman PP. Toplam Enerji Tüketimi (kWh)

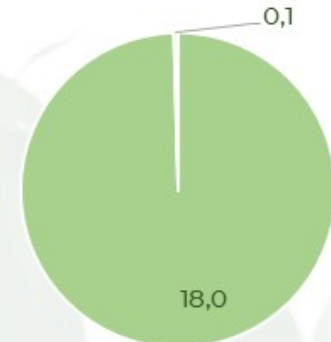

- PP. İdari Lojman Elektrik (kWh)
- PP. İdari Lojman Jeneratör Motorin (L)



2023 Hedefimiz sırasıyla: 10 - 1 kWh, Gerçekleşen Sırasıyla: 18 - 0,1 kWh



KOJENERASYON SİSTEMİ İLE ENERJİ YÖNETİMİ

Kojenerasyon, enerjinin hem elektrik hem de ısı formlarının aynı sistemde üretilmesidir.

Tesisimizdeki kojenerasyon sistemiyle farklı alanlarda tasarruf yapılıyor. Kojenerasyon sisteminde mevsimsel periyotlarda değişiklik göstermek kaydıyla maks. %50 oranında enerji kazanımı sağlanıyor. Egzoz gazı kullanılarak çalışan sistemde, bunun yanı sıra sıcak su için ısı ve buhar üretiliyor. Üretilen buharın tamamı çamaşırhanede değerlendiriliyor, ısı ise otelin sıcak su ihtiyacının karşılanmasında kullanılıyor. Otelde kullanılan sıcak suyun üretiminde ekstra bir maliyet oluşmuyor. Ortaya çıkan buhar ve ısı atığı, mevsimsel koşullar ve öncelikler değerlendirilerek villaların havuz suyu ısıtmalarında kullanılabilir.

ÇEVRE ÜZERİNDEKİ
ETKİLERİN AZALTIKASI

%50
TASARRUF

YILLIK
5.859.846
KG
BUHAR
ÜRETİMİ

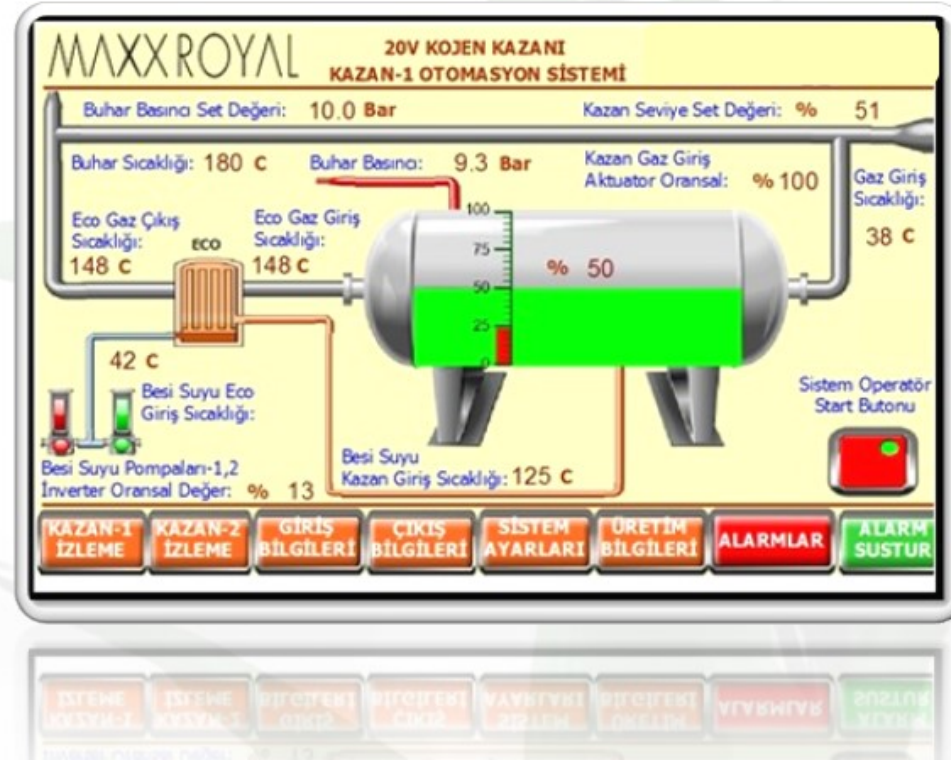

YILLIK
10.514.755
KW
SICAK SU
ÜRETİMİ

YILLIK
11.535.510
KWH
ELEKTRİK
ÜRETİMİ



OTOMASYON SİSTEMLERİ İLE ENERJİ YÖNETİMİ

- İklimlendirme,
- Havuz suyu,
- Bahçe sulama,
- Yangın algılama-söndürme sistemleri,
- Taze hava ve mutfak egzoz sistemleri,
- Soğuk Hava Depoları gibi birçok noktada otomasyon sistemleri ile kontroller sağlanmaktadır.

ÇEVRE ÜZERİNDEKİ
ETKİLERİN AZALTIKMAŞI

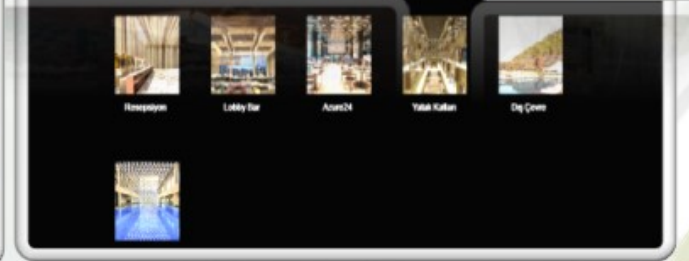

TASARRUFLU EKİPMANLAR İLE ENERJİ YÖNETİMİ

Aydınlatma sistemlerimizde tasarruflu ekipmanlar kullanıyoruz.

ÇEVRE ÜZERİNDEKİ
ETKİLERİN AZALTIĞI



BİLGİLENDİRMELER VE OTOMASYON SİSTEMLERİ İLE ENERJİ YÖNETİMİ

Tesis odalarımızdaki balkon kapılarında, enerji tasarrufu konusunda hem uyarı hem de switch sistemleri bulunuyor.

ÇEVRE ÜZERİNDEKİ
ETKİLERİN AZALTIKMAŞI

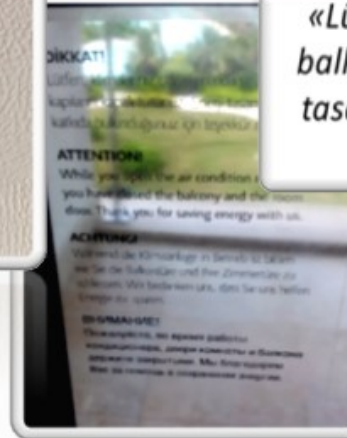
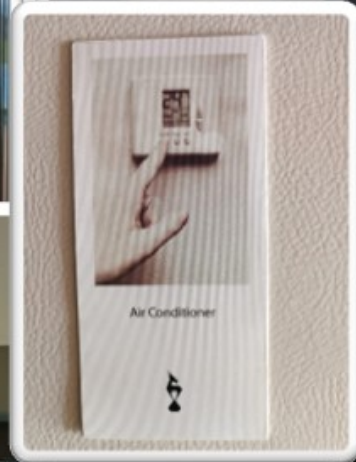
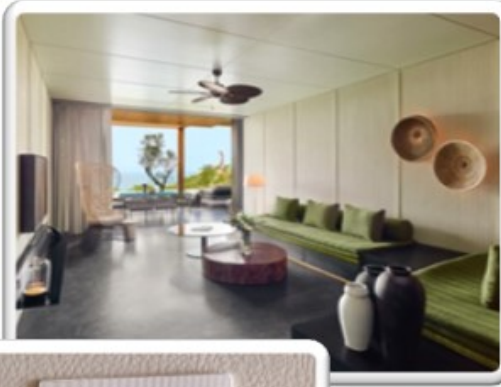
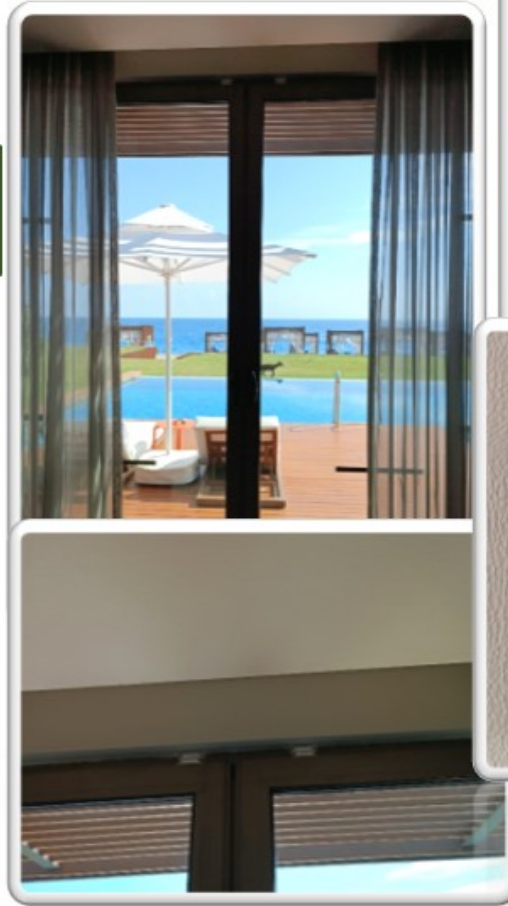

«Lütfen klimalarınız çalışırken oda ve balkon kapılarını kapalı tutunuz. Enerji tasarrufumuza katkıda bulunduğunuz için teşekkür ederiz.»



LOJMANLARIMIZDA ENERJİ YÖNETİMİ

Ekip arkadaşlarımızın konaklamış olduğu lojmanlarımızda;

- güneş enerjisi,
- inverter klima,
- Switich sistemi,
- energy saverlar kullanılarak tasarruf sağlanmaktadır.



ÇEVRE ÜZERİNDEKİ
ETKİLERİN AZALTILMASI



HİBRİT SİSTEMLER İLE YAKIT TASARRUFU



Fairway çim biçme makinesini **Türkiye'de ilk olarak kullanan golf sahası Maxx Royal Belek Golf Resort'tur.**

ÇEVRE ÜZERİNDEKİ
ETKİLERİN AZALTIKMAŞI

% 25'e
yakın
yakıt
tasarrufu

Çevresel
sürdürülebilirliğe
katkı

Fosil yakıt ve
elektrik enerjisini
bir arada
kullanan hibrit
motor

Hibrit motor
teknolojisi ile
çalışan
fairway çim
biçme
makinesi



ELEKTRİKLI-ŞARJLI SİSTEMLER İLE YAKIT TASARRUFU

ÇEVRE ÜZERİNDEKİ
ETKİLERİN AZALTIKASI



Peyzaj departmanımız tarafından kullanılmak üzere elektrikli, aküleri şarj olabilen/depozitulu çim biçme ve budama ekipmanları ile yakıt tasarrufu sağlanmaktadır.



ELEKTRİKLİ ARAÇLAR VE ŞARJ İMKANLARI

Maxx Royal Resorts olarak çevreye olan etkilerin azaltılması adına elektrikli araç kullanımını destekliyoruz. Bunun için tesislerimizde Elektrikli Araç Şarj Ünitesi ile misafirlerimize hizmet seçeneği sunuyor ve tesis içi ulaşımlarda elektrikli buggy'ler kullanıyoruz.

ÇEVRE ÜZERİNDEKİ
ETKİLERİN AZALTILMASI

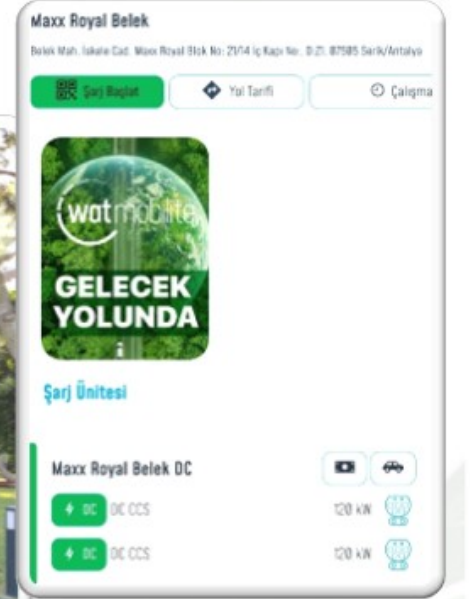

HİBRİT ARAÇ KİRALAMA VE TOPLU TRANSFER SEÇENEKLERİ

Misafirlerimiz için hibrit araç kiralama ve toplu transfer seçenekleri sunarak daha az akaryakıt tüketimi sağlıyoruz.

ÇEVRE ÜZERİNDEKİ
ETKİLERİN AZALTIĞI



BİSİKLET DOSTU KONAKLAMA TESİSİ

Maxx Royal Resorts olarak sürdürülebilir turizme katkı sağlamak, bölgesel kalkınmaya destek vermek, misafir ve çalışanlarımızı sağlıklı yaşama teşvik etmek ve çevre kirliliğini azaltmak amacıyla Kültür ve Turizm Bakanlığı "Bisiklet Dostu Konaklama Tesisi" projesine kapsamında aktiviteler gerçekleştirmekteyiz.

ÇEVRE ÜZERİNDEKİ
ETKİLERİN AZALTILMASI



ONLINE GÖRÜŞME PLATFORMLARININ KULLANILMASI

Karbon ayak izimizi azaltmak amacı ile iş görüşmelerimizin ön değerlendirmelerini online sistemler üzerinden yapıyoruz.

ÇEVRE ÜZERİNDEKİ
ETKİLERİN AZALTILMASI



ATIK VE TEHLİKELİ MADDE YÖNETİMİ

Tesisimizde tehlikeli ve tehlikesiz sınıftaki atıklarımız, kaynağında ayrıştırmaya tabi tutularak atık odalarında teslimatı yapılan dek muhafaza ediliyor. Atıklarımızın tamamı yasal yollarla lisanslı firmalara teslim ediliyor. Aşağıda detayları verilmiş olan atık gruplarını içeren verilerimiz, ATIK YÖNETİM PLANI adı altında her üç yılda bir Çevre ve Şehircilik İl Müdürlükleri'ne sunuluyor.

ÇEVRE ÜZERİNDEKİ
ETKİLERİN AZALTILMASI

Atık miktarını azaltmak amacıyla kullanılan sarf ürünlerinde, üretilen yiyecek miktarında, kullanılan kimyasal ve tehlikeli madde miktarında kontrol önlemleri geliştiriliyor.



ATIK GRUPLARIMIZ

ATIK KODU

ATIK ADI

180103	Enfeksiyonu önlemek amacıyla toplanmaları ve bertarafı özel işleme tabi olan atıklar
200126	20 01 25 dışındaki sıvı ve katı yağlar
200108	Biyolojik olarak bozulabilir, mutfak ve kantin atıkları (Posa)
150110	Tehlikeli maddelerin kalıntılarını içeren ya da tehlikeli maddelerle kontamine olmuş ambalajlar
150202	Tehlikeli maddelerle kirlenmiş emiciler, filtre malzemeleri (başka şekilde tanımlanmamışsa yağ filtreleri), temizleme bezleri, koruyucu giysiler
070216	Zararlı silikonlar içeren atıklar
020108	Tehlikeli maddeler içeren zirai kimyasal atıklar
200135	20 01 21 ve 20 01 23 dışındaki tehlikeli parçalar içeren ve iskartaya çıkmış elektrikli ve elektronik ekipmanlar
200121	Floresan lambalar ve diğer cıva içeren atıklar
080317	Tehlikeli maddeler içeren atık baskı tonerleri
200134	20 01 33 dışındaki pil ve akümülatörler
160601	Kurşunlu piller ve akümülatörler
130208	Diğer motor, şanzıman ve yağlama yağları
130113	Diğer hidrolik yağlar
130703	Diğer yakıtlar
160107	Yağ filtreleri
160114	Tehlikeli maddeler içeren antifriz sıvıları

ÇEVRE ÜZERİNDEKİ
ETKİLERİN AZALTILMASI



ATIK GRUPLARIMIZ

ATIK KODU

ATIK ADI

150111	Boş basınçlı konteynerler dahil olmak üzere tehlikeli gözenekli katı yapı (örneğin asbest) içeren metalik ambalajlar
080111	Organik çözücüler ya da diğer tehlikeli maddeler içeren atık boya ve vernikler
190806	Doymuş ya da kullanılmış iyon değiştirici reçineler
061302	Kullanılmış aktif karbon
150101	Kağıt karton ambalaj atıkları
150102	Plastik ambalaj atıkları
150104	Metal ambalaj atıkları
150106	Karışık ambalaj atıkları
200108	Biyolojik olarak bozunabilir mutfak ve kantin atıkları
170201	Ahşap atıklar
170203	Plastik atıklar
170405	Demir ve çelik atıklar
170407	Karışık metal atıklar
170411	170410 dışındaki kablolar
200111	Tekstil ürünleri
150107	Cam ambalaj atıkları

ÇEVRE ÜZERİNDEKİ
ETKİLERİN AZALTILMASI



ATIK VE TEHLİKELİ MADDE YÖNETİMİ MBLK-TEŞİS (KG MİKTAR)

ÇEVRE ÜZERİNDEKİ
ETKİLERİN AZALTILMASI

MBLK-2023 Yılı Toplam Tehlikeli-
Tehlikesiz Atık Miktarı (Kg)

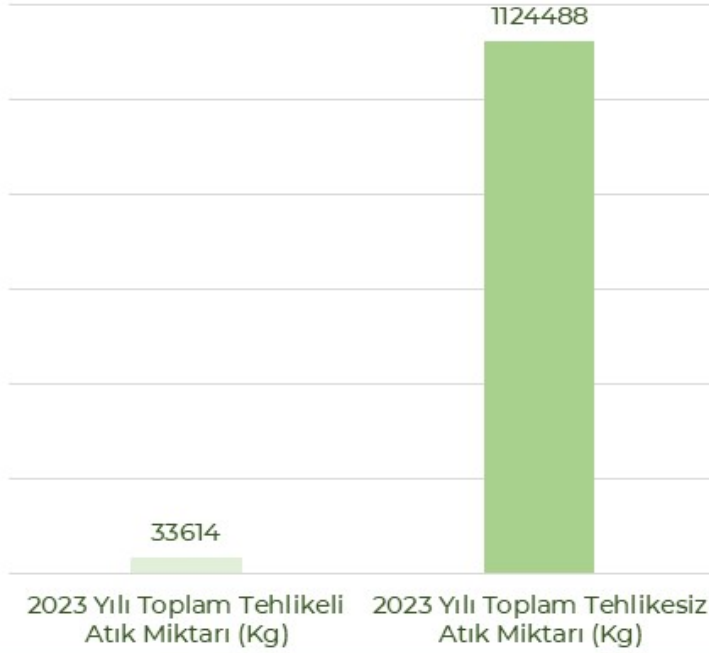

MBLK-2023 Yılı Geri Dönüşüme Giden
Ve Bertaraf Edilen Toplam Tehlikeli-
Tehlikesiz Atık Miktarı (Kg)

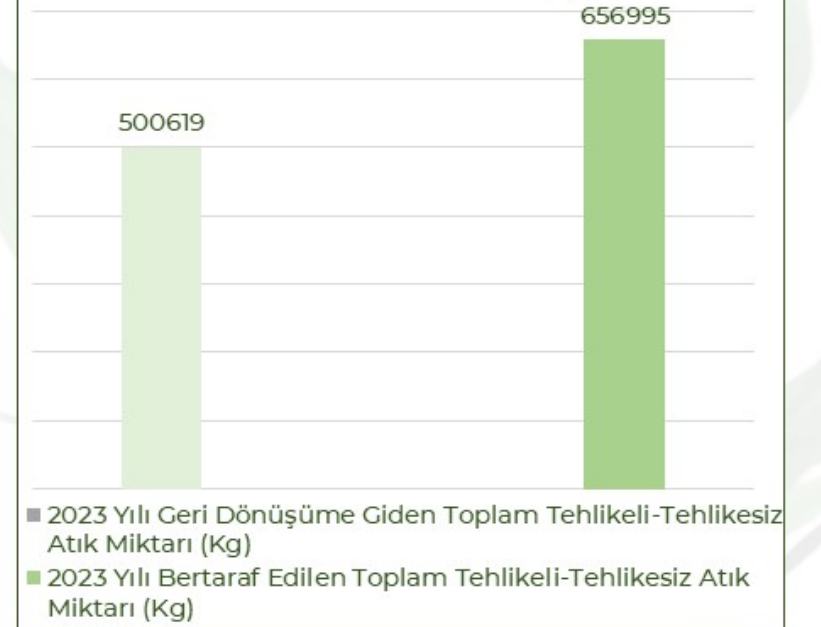

ATIK VE TEHLİKELİ MADDE YÖNETİMİ MBLK-TEŞİS (PP. MİKTAR)

ÇEVRE ÜZERİNDEKİ
ETKİLERİN AZALTILMASI

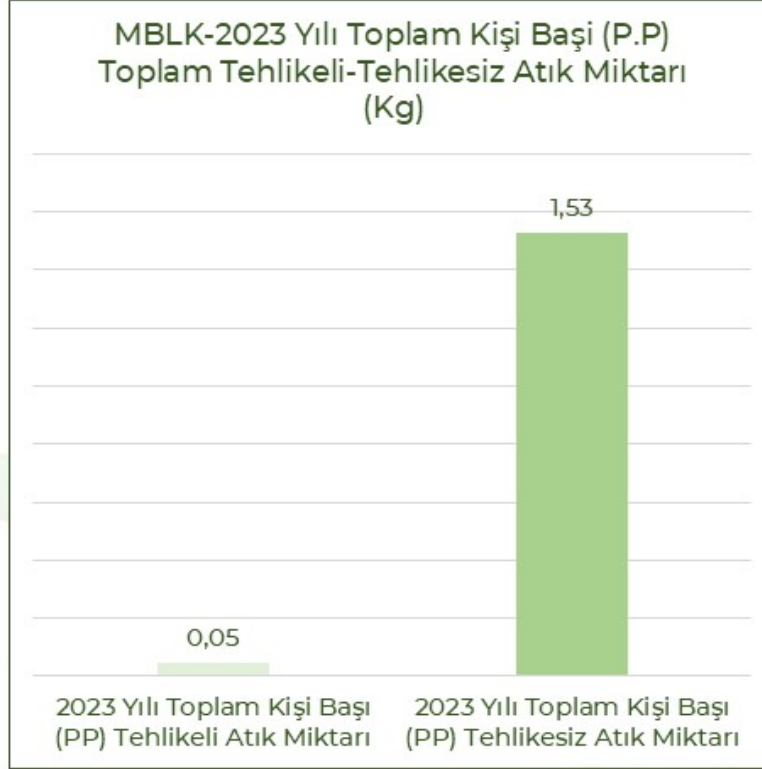

2023 Tehlikeli Atık Hedefimiz: 0,4 kg,
2023 Tehlikesiz Atık Hedefimiz: 3 kg

Gerçekleşen: 0,05 kg
Gerçekleşen: 1,53 kg



ATIK VE TEHLİKELİ MADDE YÖNETİMİ MKMR-TEŞİS (KG MİKTAR)

ÇEVRE ÜZERİNDEKİ
ETKİLERİN AZALTILMASI

MKMR-2023 Yılı Toplam Tehlikeli-
Tehlikesiz Atık Miktarı (kg)

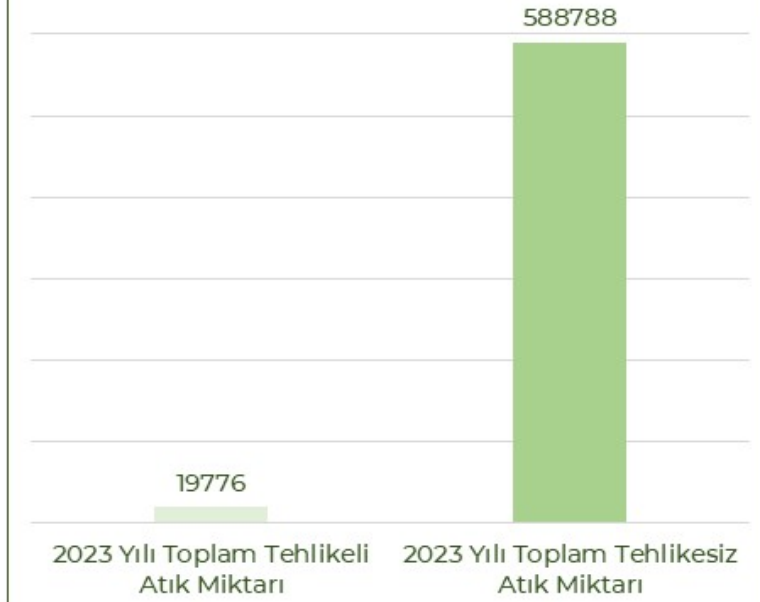

MKMR-2023 Yılı Geri Dönüşüme Giden
Ve Bertaraf Edilen Toplam Tehlikeli-
Tehlikesiz Atık Miktarı (kg)



ATIK VE TEHLİKELİ MADDE YÖNETİMİ MKMR-TEŞİS (PP. MİKTAR)

ÇEVRE ÜZERİNDEKİ
ETKİLERİN AZALTILMASI

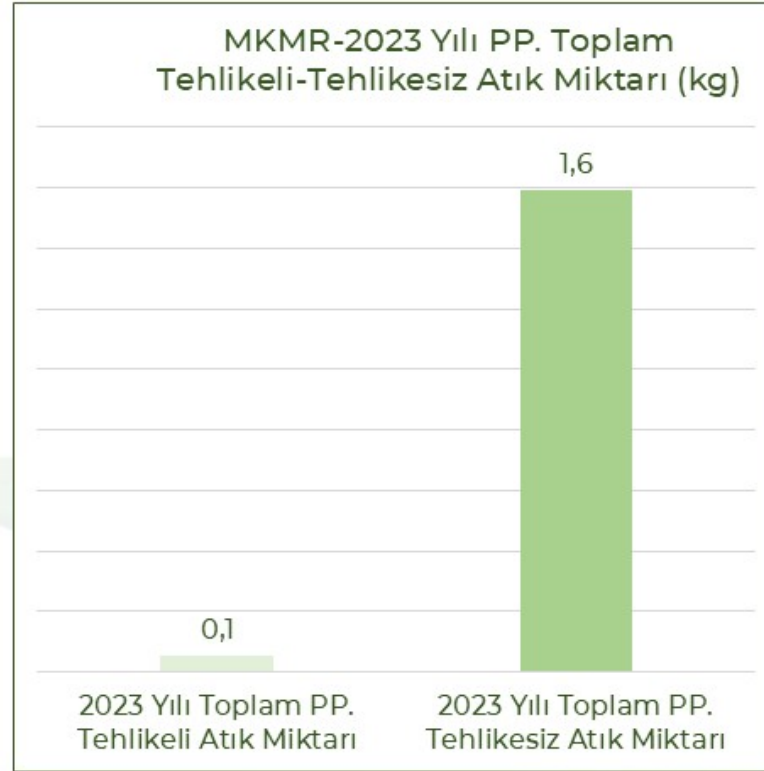

2023 Tehlikeli Atık Hedefimiz: 0,3 kg,
2023 Tehlikesiz Atık Hedefimiz: 2 kg

Gerçekleşen: 0,1 kg
Gerçekleşen: 1,6 kg



ATIK AYRIŞIMLARIMIZ

ÇEVRE ÜZERİNDEKİ
ETKİLERİN AZALTIĞI



SIFIR ATIK AYRIŞIM SKALASI
"ZERO WASTE" WASTE SEGREGATION

MAVİ / BLUE	KAHVERENGİ / BROWN	GİRİ / DARK GREY	YEŞİL / GREEN	MOR / PURPLE
AMBALAJ ATIKLARI PACKAGING WASTE	LEFİS KİYMİ / ZEMİN KİYMİ DISPOSABLE & HOUSEHOLD WASTE	DIĞER ATIKLAR OTHER WASTE	LEFİS KİYMİ / ZEMİN KİYMİ DISPOSABLE & HOUSEHOLD WASTE	EKMEK ARTIKLARI BREAD LEFTOVERS
 Karton ambalajlar, plastik ambalajlar, cam ambalajlar, metal ambalajlar, kağıt ambalajlar, diğer ambalajlar. Cardboard packaging, plastic packaging, glass packaging, metal packaging, paper packaging, other packaging.	 Kağıt atıklar, kâğıt parçaları, kağıt ambalajlar, diğer atıklar. Paper waste, paper scraps, paper packaging, other waste.	 Diğer atıklar, diğer atıklar, diğer atıklar, diğer atıklar. Other waste, other waste, other waste, other waste.	 Kâğıt atıklar, kâğıt parçaları, kağıt ambalajlar, diğer atıklar. Paper waste, paper scraps, paper packaging, other waste.	 Ekmek artıkları, diğer atıklar, diğer atıklar, diğer atıklar. Bread leftovers, other waste, other waste, other waste.

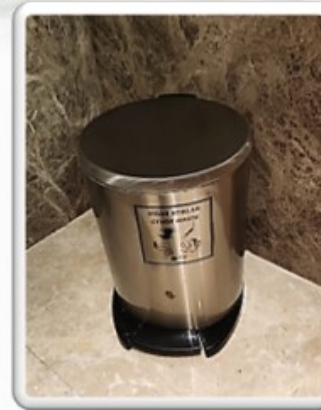

ATIK AYRIŞIMLARIMIZ

Ham maddesi tamamen doğal olan biyobozunur çöp poşetleri kullanarak doğaya olan zararımızı en aza indirmeye çalışıyoruz.



ÇEVRE ÜZERİNDEKİ
ETKİLERİN AZALTILMASI



PLAŞTİK ATIK AZALTIMI

Misafirlerimize sunulan duş jeli, şampuan, saç kremi, vücut losyonu ve el sabunundan oluşan kişisel bakım ve hijyen setlerimizin marka ve ambalaj dizaynlarında yaptığımız deęişiklik ile kullanılan plastik ambalaj adedi ve toplam ürün hacmini (ml) olarak azalttık.

ÇEVRE ÜZERİNDEKİ
ETKİLERİN AZALTILMASI



**2022, 2023 yılına ait, iki farklı ürün grubunun Belek ve Kemer otellerimizdeki toplam tüketim verileri kıyaslanarak elde edilmiş sonuçlardır.*



ATIK MALZEMELERDEN GERİ DÖNÜŞÜM ETKİNLİKLERİ

ÇEVRE ÜZERİNDEKİ
ETKİLERİN AZALTIKMAŞI



11.00 - 12.00
ve ileri dönüşüm tekniklerini
yaratıcı tasarımlar yapmaya
hazır mısınız?
kidstrain • MAXXROYAL



ATIK MALZEMELERDEN GERİ DÖNÜŞÜM ETKİNLİKLERİ

ÇEVRE ÜZERİNDEKİ
ETKİLERİN AZALTIKMAŞI



TEKSTİL ATIKLAR İLE GERİ DÖNÜŞÜME KATKI

Yıllık
2000 kg
tekstil atığı
teslimatıyla geri
dönüşüme
destek

ÇEVRE ÜZERİNDEKİ
ETKİLERİN AZALTIKMASI

Kazanılan
indirim çekleri
çalışanlarımıza
hediye edildi



KİMYASAL YÖNETİMİ MBLK-TEŞİS (% TÜKETİM)

MBLK-2023 KİMYASAL TÜKETİMİ (%)

Çamaşırhane	%26,0
Teknik	%38
Housekeeping	%5,8
Stewarding	%14,5
Golf Saha Bakım	%14,8
Bahçe	%0,8
Spa	%0,1

ÇEVRE ÜZERİNDEKİ
ETKİLERİN AZALTILMASI



KİMYASAL YÖNETİMİ MBLK-TEŞİS (KG ve PP. TÜKETİM)

MBLK-2023 Yılı Tesis Toplam Kimyasal Tüketimi (kg)

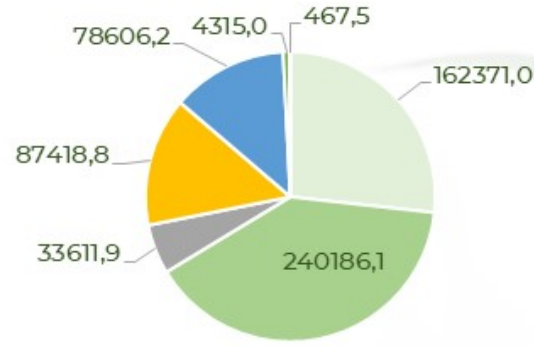

- Çamaşırhane Kimyasal Tüketimi
- Teknik Kimyasal Tüketimi
- Housekeeping Kimyasal Tüketimi
- Stewarding Kimyasal Tüketimi
- Golf Saha Bakım Kimyasal Tüketimi
- Bahçe Kimyasal Tüketimi
- Spa Kimyasal Tüketimi

MBLK-2023 Yılı Tesis PP. Toplam Kimyasal Tüketimi (kg)

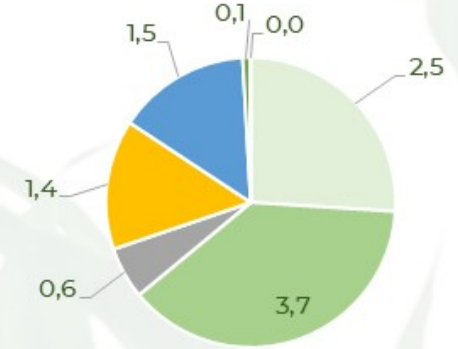

- PP. Çamaşırhane Kimyasal Tüketimi
- PP. Teknik Kimyasal Tüketimi
- PP. Housekeeping Kimyasal Tüketimi
- PP. Stewarding Kimyasal Tüketimi
- PP. Golf Saha Bakım Kimyasal Tüketimi
- PP. Bahçe Kimyasal Tüketimi
- PP. Spa Kimyasal Tüketimi

ÇEVRE ÜZERİNDEKİ
ETKİLERİN AZALTILMASI



2023 Hedefimiz Sırası İle: 5 – 10 – 4 – 5 – 4 – 3 – 2 kg,
Gerçekleşen Sırası İle: 2,5 – 3,7 – 0,6 – 1,4 – 1,5 – 0,1 – 0 kg



KİMYASAL YÖNETİMİ MBLK-BELEK + SERİK LOJMAN (KG ve PP. TÜKETİMİ)

MBLK-2023 Yılı Belek + Serik Lojman
Toplam Kimyasal Tüketimi (kg)

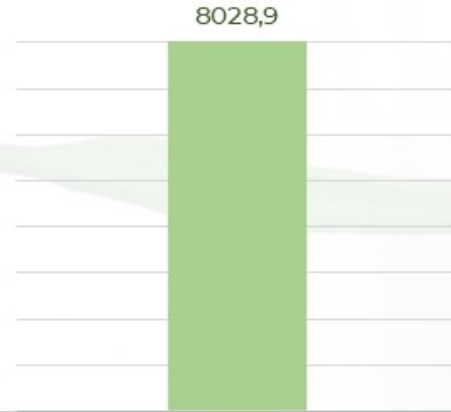

MBLK-2023 Yılı Belek + Serik Lojman
PP. Toplam Kimyasal Tüketimi (kg)

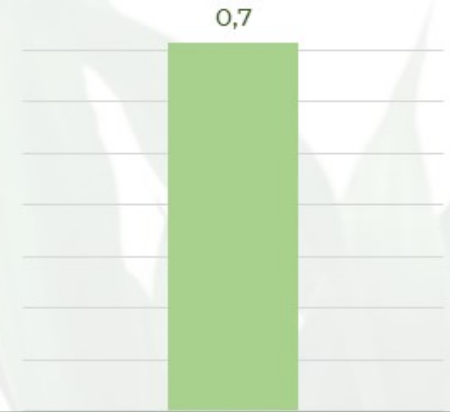

ÇEVRE ÜZERİNDEKİ
ETKİLERİN AZALTILMASI



2023 Hedefimiz: 2 kg, Gerçekleşen: 0,7 kg



KİMYASAL YÖNETİMİ MKMR-TEŞİS (% TÜKETİM)

ÇEVRE ÜZERİNDEKİ
ETKİLERİN AZALTILMASI

MKMR-2023 KİMYASAL TÜKETİMİ (%)

Çamaşırhane	%4,9
Teknik	%75,8
Housekeeping	%2,7
Stewarding	%13,1
Bahçe	%3,3
Spa	%0,2



KİMYASAL YÖNETİMİ MKMR-TEŞİS (KG ve PP. TÜKETİMİ)

MKMR-2023 Yılı Tesis Toplam Kimyasal Tüketimi (kg)

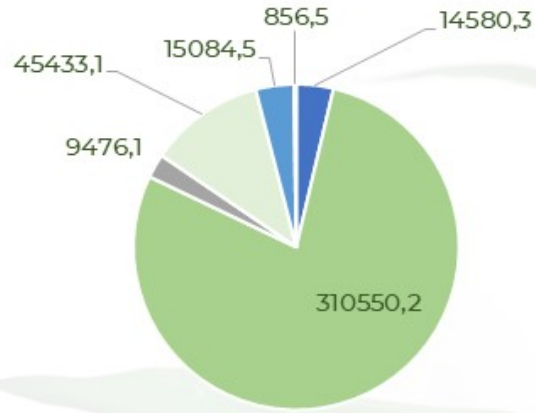

- Çamaşırhane Kimyasal Tüketimi
- Teknik Kimyasal Tüketimi
- Housekeeping Kimyasal Tüketimi
- Stewarding Kimyasal Tüketimi
- Bahçe Kimyasal Tüketimi
- Spa Kimyasal Tüketimi

MKMR-2023 Yılı Tesis PP. Toplam Kimyasal Tüketimi (kg)

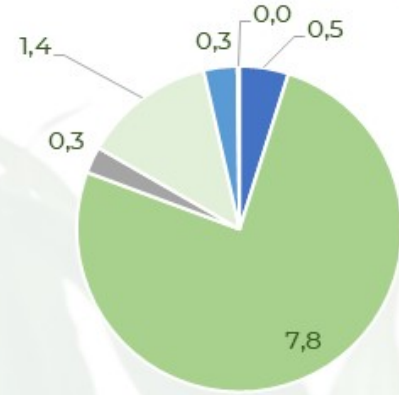

- PP. Çamaşırhane Kimyasal Tüketimi
- PP. Teknik Kimyasal Tüketimi
- PP. Housekeeping Kimyasal Tüketimi
- PP. Stewarding Kimyasal Tüketimi
- PP. Bahçe Kimyasal Tüketimi
- PP. Spa Kimyasal Tüketimi

ÇEVRE ÜZERİNDEKİ
ETKİLERİN AZALTILMASI



2023 Hedefimiz Sırası ile: 1 – 8 – 0,8 – 1,5 – 0,7 – 0,5 kg,
Gerçekleşen Sırası ile: 0,5 – 7,8 – 0,3 – 1,4 – 0,3 – 0 kg



KİMYASAL YÖNETİMİ MKMR-PERSONEL + İDARI LOJMAN (KG ve PP. TÜKETİM)

MKMR-2023 Yılı Personel + İdari Lojman
Toplam Kimyasal Tüketimi (kg)

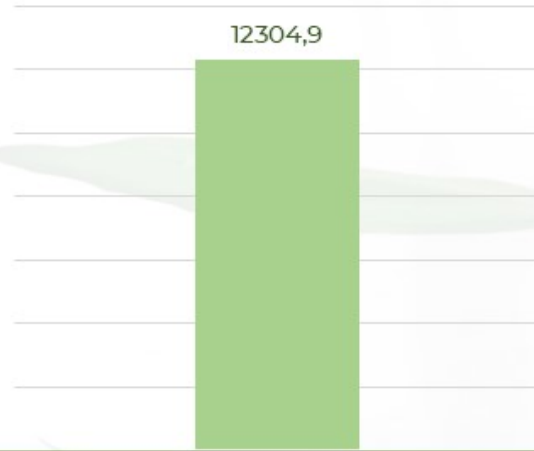

MKMR-2023 Yılı Personel + İdari Lojman
PP. Toplam Kimyasal Tüketimi (kg)

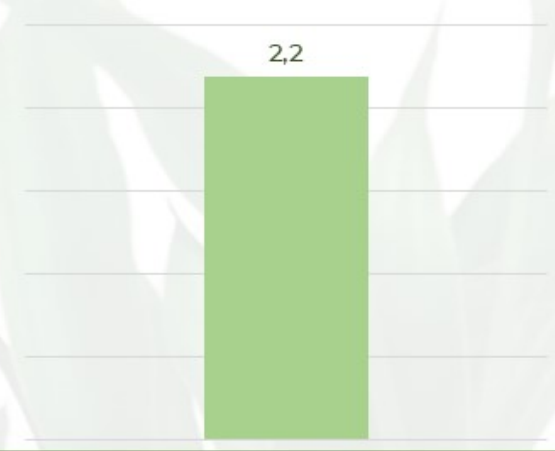

ÇEVRE ÜZERİNDEKİ
ETKİLERİN AZALTILMASI



2023 Hedefimiz: 1,5 kg, Gerçekleşen: 2,2 kg



OTOMASYON SİSTEMLERİ İLE KİMYASAL YÖNETİMİ

Teknik,
Havuz suyu,
Çamaşırhane,
Golf,
SPA,
F&B,

Stewarding alanlarında kullanılan kimyasallar, otomatik dozaj sistemine bağlıdır ve her birinin tüketimi kontrollü şekilde sağlanır.

ÇEVRE ÜZERİNDEKİ
ETKİLERİN AZALTIKMAŞI



ZARARLI MADDELER

Tesislerimizde kullanılan pestisit, boya, havuz kimyasalı ve temizlik kimyasalı gibi tehlikeli maddelerin tamamına ait **MSDS raporları** mevcuttur. Kimyasalların bulunduğu alanlarda MSDS raporuna istinaden oluşturulan tehlike sınıfları, ilk yardım önlemleri, kullanılması gereken kişisel koruyucu donanımlar ve dökülme, sızıntı olması durumunda yapılması gereken uygulamalar **Kimyasal Ürün Güvenlik Bilgi Listeleri**'nde ve **Acil Durum Planı**'nda yer alıyor.

Ayrıca kimyasalların doğru dozajda kullanılması, doğru depolanması ve tehlike sınıflarının bilinmesi adına depolama alanlarında **"Kimyasal Dozaj, Depolama ve Envanter Listesi"** bulunmaktadır.

ÇEVRE ÜZERİNDEKİ
ETKİLERİN AZALTILMASI

ÜRÜN GÜVENLİK BİLGİ FORMU
PG-222
Sarı Klor - Bakterisit

13 Nispetiye Cad. No: 222 Kat: 1/2 Çarşı ve Gemiye Bahçesi, Sarıyer İlçesi ve Sarıyer Spor Tesisleri Bölge Temizlik Hizmetleri
Ünvanlar: "KURUMSAL GÜVENLİK SİSTEMİ"
0850 442 22 27
0212 442 22 27

1. MADDEİNİN/HAZIRININ VE/VEYA ÜRÜNÜNÜN İSİMİ/İSİMLERİ

1. Madde / Karşınlanabilir Etkiler
İsimsiz PG-222

2. Madde/Karşınlanabilir Tehlikeli Kullanımlar
Sarı Klor

3. Madde/Karşınlanabilir Tehlikeli Bilgiler
Amenca Kimya Sanayi İş ve Dış Tic. A.Ş.
ECT Plaza, Serdar Mahallesi, Kabaşlı Sokak No: 13 Kat:2
Görsel/İsimsiz

Tel: 0 (216) 294 27 22
Fax: 0 (216) 294 27 42

4. Acil Durum Telefonları
Acil Yardım Merkezi: 112
Ulusal Zehir Çağrı Merkezi: 155

5. ZARARLI TANIMLAMASI

1. Madde/Karşınlanabilir Sınıflandırılması
Fiksen ve Kimyasal Tehlikeli Sınıflandırılmadı
İnsan Tehlikeli CH 04/10/2014
Çevre Tehlikeli H 400

MAXX ROYAL
KİMYASAL ÜRÜN GÜVENLİK BİLGİLERİ

DEPARTMAN: PESTİSİT VE TEMİZLİK ÜRÜNLERİ

NO	KİMYASAL ÜRÜN İSİMİ	ZARARLI MADDE SİNYALİ	STK NO	STK ADI	TEHLİKELİ MADDE İSİMİ	TEHLİKELİ MADDE SİNYALİ	TEHLİKELİ MADDE SİNYALİ
1	SEYİT ALBİN BAKTERİSİT		1218.02	SEYİT ALBİN BAKTERİSİT	Çevre Tehlikeli (H410) Yanıcı (H228) Yanıcı (H229) Yanıcı (H230) Yanıcı (H231) Yanıcı (H232) Yanıcı (H233) Yanıcı (H234) Yanıcı (H235) Yanıcı (H240) Yanıcı (H241) Yanıcı (H252) Yanıcı (H253) Yanıcı (H254) Yanıcı (H255) Yanıcı (H260) Yanıcı (H261) Yanıcı (H272) Yanıcı (H273) Yanıcı (H280) Yanıcı (H281) Yanıcı (H290) Yanıcı (H302) Yanıcı (H314) Yanıcı (H315) Yanıcı (H316) Yanıcı (H317) Yanıcı (H318) Yanıcı (H319) Yanıcı (H330) Yanıcı (H331) Yanıcı (H332) Yanıcı (H333) Yanıcı (H334) Yanıcı (H335) Yanıcı (H336) Yanıcı (H337) Yanıcı (H338) Yanıcı (H339) Yanıcı (H400) Yanıcı (H410)		
2	SEYİT ALBİN BAKTERİSİT VEYİTİMİSİT		1218.02	SEYİT ALBİN BAKTERİSİT VEYİTİMİSİT	Çevre Tehlikeli (H410) Yanıcı (H228) Yanıcı (H229) Yanıcı (H230) Yanıcı (H231) Yanıcı (H232) Yanıcı (H233) Yanıcı (H234) Yanıcı (H235) Yanıcı (H240) Yanıcı (H241) Yanıcı (H252) Yanıcı (H253) Yanıcı (H254) Yanıcı (H255) Yanıcı (H260) Yanıcı (H261) Yanıcı (H272) Yanıcı (H273) Yanıcı (H280) Yanıcı (H281) Yanıcı (H290) Yanıcı (H302) Yanıcı (H314) Yanıcı (H315) Yanıcı (H316) Yanıcı (H317) Yanıcı (H318) Yanıcı (H319) Yanıcı (H330) Yanıcı (H331) Yanıcı (H332) Yanıcı (H333) Yanıcı (H334) Yanıcı (H335) Yanıcı (H336) Yanıcı (H337) Yanıcı (H338) Yanıcı (H339) Yanıcı (H400) Yanıcı (H410)		
3	SEYİT ALBİN BAKTERİSİT VEYİTİMİSİT		1218.02	SEYİT ALBİN BAKTERİSİT VEYİTİMİSİT	Çevre Tehlikeli (H410) Yanıcı (H228) Yanıcı (H229) Yanıcı (H230) Yanıcı (H231) Yanıcı (H232) Yanıcı (H233) Yanıcı (H234) Yanıcı (H235) Yanıcı (H240) Yanıcı (H241) Yanıcı (H252) Yanıcı (H253) Yanıcı (H254) Yanıcı (H255) Yanıcı (H260) Yanıcı (H261) Yanıcı (H272) Yanıcı (H273) Yanıcı (H280) Yanıcı (H281) Yanıcı (H290) Yanıcı (H302) Yanıcı (H314) Yanıcı (H315) Yanıcı (H316) Yanıcı (H317) Yanıcı (H318) Yanıcı (H319) Yanıcı (H330) Yanıcı (H331) Yanıcı (H332) Yanıcı (H333) Yanıcı (H334) Yanıcı (H335) Yanıcı (H336) Yanıcı (H337) Yanıcı (H338) Yanıcı (H339) Yanıcı (H400) Yanıcı (H410)		

MAXX ROYAL
KİMYASAL ÜRÜN DEPOLAMA VE ENVANTER LİSTESİ

NO	ÜRÜN İSİMİ	STK NO	STK ADI	TEHLİKELİ MADDE İSİMİ	TEHLİKELİ MADDE SİNYALİ	TEHLİKELİ MADDE SİNYALİ
1	SEYİT ALBİN BAKTERİSİT	1218.02	SEYİT ALBİN BAKTERİSİT	Çevre Tehlikeli (H410) Yanıcı (H228) Yanıcı (H229) Yanıcı (H230) Yanıcı (H231) Yanıcı (H232) Yanıcı (H233) Yanıcı (H234) Yanıcı (H235) Yanıcı (H240) Yanıcı (H241) Yanıcı (H252) Yanıcı (H253) Yanıcı (H254) Yanıcı (H255) Yanıcı (H260) Yanıcı (H261) Yanıcı (H272) Yanıcı (H273) Yanıcı (H280) Yanıcı (H281) Yanıcı (H290) Yanıcı (H302) Yanıcı (H314) Yanıcı (H315) Yanıcı (H316) Yanıcı (H317) Yanıcı (H318) Yanıcı (H319) Yanıcı (H330) Yanıcı (H331) Yanıcı (H332) Yanıcı (H333) Yanıcı (H334) Yanıcı (H335) Yanıcı (H336) Yanıcı (H337) Yanıcı (H338) Yanıcı (H339) Yanıcı (H400) Yanıcı (H410)		
2	SEYİT ALBİN BAKTERİSİT VEYİTİMİSİT	1218.02	SEYİT ALBİN BAKTERİSİT VEYİTİMİSİT	Çevre Tehlikeli (H410) Yanıcı (H228) Yanıcı (H229) Yanıcı (H230) Yanıcı (H231) Yanıcı (H232) Yanıcı (H233) Yanıcı (H234) Yanıcı (H235) Yanıcı (H240) Yanıcı (H241) Yanıcı (H252) Yanıcı (H253) Yanıcı (H254) Yanıcı (H255) Yanıcı (H260) Yanıcı (H261) Yanıcı (H272) Yanıcı (H273) Yanıcı (H280) Yanıcı (H281) Yanıcı (H290) Yanıcı (H302) Yanıcı (H314) Yanıcı (H315) Yanıcı (H316) Yanıcı (H317) Yanıcı (H318) Yanıcı (H319) Yanıcı (H330) Yanıcı (H331) Yanıcı (H332) Yanıcı (H333) Yanıcı (H334) Yanıcı (H335) Yanıcı (H336) Yanıcı (H337) Yanıcı (H338) Yanıcı (H339) Yanıcı (H400) Yanıcı (H410)		
3	SEYİT ALBİN BAKTERİSİT VEYİTİMİSİT	1218.02	SEYİT ALBİN BAKTERİSİT VEYİTİMİSİT	Çevre Tehlikeli (H410) Yanıcı (H228) Yanıcı (H229) Yanıcı (H230) Yanıcı (H231) Yanıcı (H232) Yanıcı (H233) Yanıcı (H234) Yanıcı (H235) Yanıcı (H240) Yanıcı (H241) Yanıcı (H252) Yanıcı (H253) Yanıcı (H254) Yanıcı (H255) Yanıcı (H260) Yanıcı (H261) Yanıcı (H272) Yanıcı (H273) Yanıcı (H280) Yanıcı (H281) Yanıcı (H290) Yanıcı (H302) Yanıcı (H314) Yanıcı (H315) Yanıcı (H316) Yanıcı (H317) Yanıcı (H318) Yanıcı (H319) Yanıcı (H330) Yanıcı (H331) Yanıcı (H332) Yanıcı (H333) Yanıcı (H334) Yanıcı (H335) Yanıcı (H336) Yanıcı (H337) Yanıcı (H338) Yanıcı (H339) Yanıcı (H400) Yanıcı (H410)		



SÜRDÜRÜLEBİLİR SATIN ALMA

Otellerimizde ürün ve hizmet tedariki aşamasında baz aldığımız ve tedarikçilerimizin de uymasını, kendi çalışanlarına ve tedarik zincirlerine de iletmelerini beklediğimiz çevresel, sosyal ve etik sorumlulukları tanımlayan **Sürdürülebilir Satın Alma Politikası** bulunuyor.

Alım ve anlaşmalarımızda bu felsefeye uyum gösteren iş ortaklarımıza ve örneklendirilmiş ürünlere öncelik veriliyor.

ÇEVRE ÜZERİNDEKİ ETKİLERİN AZALTILMASI

SÜRDÜRÜLEBİLİRLİK POLİTİKALARIMIZ

ÇOCUK HAKLARI POLİTİKASI

ÇEVRE KORUMA VE ATIK YÖNETİMİ POLİTİKASI

YÖRESEL FARKINDALIK POLİTİKASI

KADIN HAKLARI VE EŞİTLİK POLİTİKASI

GELİŞİM, İNOVASYON VE KURUMSAL İLETİŞİM POLİTİKASI

DİJİTALLEŞME POLİTİKASI

BİLGİ GÜVENLİĞİ POLİTİKASI

BİSİKLET DOSTU OTEL POLİTİKASI

ÇALIŞAN VE İNSAN HAKLARI POLİTİKASI

ENERJİ VERİMLİLİĞİ POLİTİKASI

İNSAN KAYNAKLARI POLİTİKASI

SÜRDÜRÜLEBİLİR SATIN ALMA POLİTİKASI

SÜRDÜRÜLEBİLİR SATIN ALMA POLİTİKASI

Sorumlu tedarik anlayış doğrultusunda tedarikçilerimizin/çözüm ortaklarımızın;

- Kalite Güvence Yönetim Sistemleri, Çevre ve İş Sağlığı Güvenliği Yönetim Sistemleri, uluslararası düzeyde kabul görmüş çevre ve sürdürülebilirlik ödülleri/sertifikalarına sahip olmasına,
- Temel insan hakları, çalışma koşulları açısından prensip ve ilkelere bağlı olmaları, bu değerler zincirini bizimle birlikte benimsiyor ve yaygınlaştırıyor olmalarına,
- Ürünlerinin üretimi/tedariki/hizmetin organizasyonu sırasında;
Çevreye zararlı etkilerinin olmamasına, çevre mevzuatlarına uyuyor olmasına,
Kaynakları; doğal yaşama, ekosisteme zarar vermeden, uygun bir şekilde kullanıyor/tüketiyor olmasına, avlanma yasaklarına uyuyor olmasına,
Atıklarını en aza indirmek ve doğru yönetmek için çalışıyor olmasına, ürün ambalajlarında daha az ambalajlamaya veya dökmeye ambalajlama alternatifleri sunuyor olmasına,
Sosyal hayata katkıda bulunuyor olmasına,
Çocuk iş gücü kullanmıyor olmasına, çocukların eğitimlerini engellemiyor olmasına,
Alınan tüm ürün ve hizmetlerde hayvan haklarının gözetiliyor olmasına,
Çalışanlarına sağladığı şartların (yaş, çalışma ortamı, ücret, sosyal haklar, taciz, istismar, alıkoyma, ayrımcılık, kötü muamele gibi insan haklarına aykırı uygulamaların olmaması vb.) ulusal ve uluslararası düzenlemelere uygun olmasına,
Ürün ve hizmete dair bilgi ve etiketlerinde, tarafımıza ulaşan bildirimleri, kayıtları, raporlamalarında dürüstlük, şeffaflık, güncellik ilkelerini benimsiyor olmasına,
Çevre dostu, tasarruflu, yöresel, etik değerlere önem veren, geri dönüştürülebilir veya geri dönüştürülmüş malzeme kullanan, organik, bio, vegan, hayvanlar üzerinde denenmemiş, zararlı kimyasal bileşenler içermeyen vb. alternatifleri sunmalarına, bu anlamda tedarik vizyonumuzu geliştirmemizi destekliyor olmalarına,
Rüyet, yolsuzluk, çıkar çatışmasına müsaade edecek durumlardan kaçınıyor, iş ortaklarının fikri mülkiyet haklarını koruyor, her alanda yasal mevzuata ve ticari etik kurallarına uygun çalışıyor olmasına,
Yerli ve yerel üretim/hizmet sağlayıcısı olmasına, bulunduğumuz Akdeniz Bölgesi, Antalya-Serik-Belek-Kemer-Kiğı bölgesinin kalkınmasına ve ekonomisine katkıda bulunuyor olmasına,
Ülkemizin/bölgemizin mutfağını, geleneklerini, kültürünü yansıtan/tanıtan ürün/hizmet olmasına,

Önem verir ve bunu tedarikçilerimize iletiriz. Alım ve anlaşmalarımızda bu felsefeye uyum gösteren iş ortaklarımıza öncelik veririz. Tedarikçilerimiz ile birlikte verimli satın alma fırsatları yaratmaya çalışır, tedarik süreçlerinden doğan çevre etkilerini azaltmayı hedefleriz.



SORUMLU & DUYARLI SATIN ALMA

- Geri dönüştürülmüş ürünlerden yapılan ürünler,
- Geri dönüştürülebilir ürünler,
- Sürdürülebilir şekilde üretilmiş / sürdürülebilir kaynaklardan sağlanmış ürünler,
- Adil ticaret
- Sertifikalı ürünler (FSC, MSC, kalite ve güvenlik belgeleri, vegan, ekolojik, biyolojik, organik vb.)
- Biodegradable ürünler (toprakta çözünebilen),
- Kompostlanabilir ürünler,
- Daha az ambalajlanmış ürün,
- Enerji ve su tasarrufu sağlayan,
- Çevre açısından sürdürülebilir,
- Yerel ve yerli üretim ürünleri,
- Yakın çevreden sağlanan ürün/hizmet
- Ülkeyi ve kültürü tanıtan ürün/hizmet

ÇEVRE ÜZERİNDEKİ
ETKİLERİN AZALTIKMAŞI

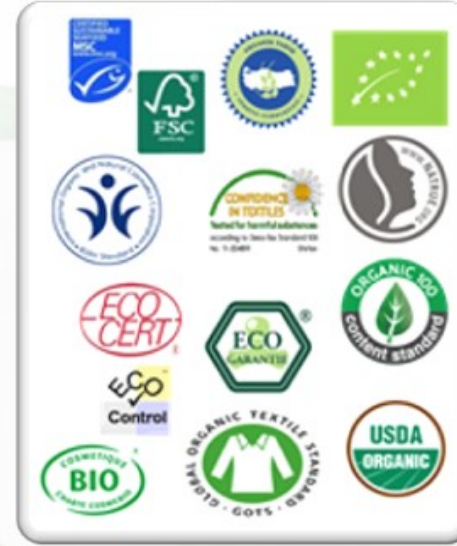

VERİMLİ SATIN ALMA & İŞ BİRLİKLERİ

Tesislerimizde verimli satın alma modelleri oluşturulmak üzere çalışmalar yapılıyor. Grup otellerimizi kapsayan meyve ve sebze tedarik girişimimiz ve diğer hammadde gruplarımızdaki toplu alımlarımızla; tek seferde daha fazla ürün çeşidinin getirilebilmesi, daha etkin araç organizasyonu, karbon salınımının azaltılması, daha hızlı ve tesis beklentilerine uygun ürün tedarigi konularında gelişim sağlanıyor.

ÇEVRE ÜZERİNDEKİ
ETKİLERİN AZALTIKMASI



- Onaylı tedarikçiler, tedarikçi seçme ve değerlendirme,
- Stratejik iş birlikleri,
- Stok-tedarik güvencesi
- Özel tasarım ürün/ambalajlar,
- Toplu, daha az ambalajlı, büyük partiler halinde alımlar,
- Yakın çevreden sağlanan ürün/hizmet,
- Daha az sevkiyat,
- Daha az karbon ayak izi

✓ Daha az
Karbon
Salınımı

✓ Verimli
Satın Alma

✓ Daha az
Araç
Sevkiyatı

✓ Toplu
Satın Alma



YEREL TEDARİKÇİLERİMİZ

Bölgenin Ticari Hacmine Katkı Sağlanması

Tesislerimizde yakın bölgelerde bulunan tedarikçilerle çalışılmaya özen gösteriliyor. Otellerimizin misafir ve çalışan hacmi, bulunduğumuz bölge için bir anlamda insan potansiyeli yaratıp, bölge nüfusunu artırıyor. Yakın belde, ilçe ve illerden çalışanların istihdam edilmesi bölgedeki ekonomik kalkınmaya da destek oluyor.

ÇEVRE ÜZERİNDEKİ
ETKİLERİN AZALTILMASI

2333

YEREL
TEDARİKÇİ



ÇEVREYE DUYARLI SATIN ALMA

Plastik Çantalaradan Tekrar Kullanılabilir Kumaş Çantalara Geçiş

Maxxi Land çocuk kulübünde minik misafirlerimize hediye ettiğimiz, yıllık 6800 adet tüketime sahip plastik çanta ve şapkalarımızı; geri dönüştürülmüş kumaşlardan elde edilen tekrar kullanılabilir çantalara dönüştürdük.

ÇEVRE ÜZERİNDEKİ
ETKİLERİN AZALTILMASI

Yıllık
6800
adet



ÇEVREYE DUYARLI SATIN ALMA

Geri Dönüştürülmüş Plastikten Üretilmiş Sandalyeler

Maxx Wellbeing Restoran'da geri dönüştürülmüş plastikten üretilmiş, CSI tarafından uygunluk sertifikasına sahip olan sandalyeler kullanıyoruz.



ÇEVRE ÜZERİNDEKİ
ETKİLERİN AZALTILMASI



ÇEVREYE DUYARLI SATIN ALMA

Adil Ticaret
Sertifikasına
Sahip
Ürünler



Kompostlanabilir
Malzemeler



Bambu
Ürünler



Doğa
Dostu
Ürünler



Geri
Dönüştürülmüş
Malzemedeki
Eldi Edilen
Ürünler



Doğal
Ürünler



ÇEVRE ÜZERİNDEKİ
ETKİLERİN AZALTILMASI



ÇEVREYE DUYARLI SATIN ALMA

Maxx Royal Resorts için yapılan satın alma işlemlerinde; çevre ve sürdürülebilirlik çalışmaları yapan, doğaya ve kaynaklara zararı azaltılmış, bu anlamda test edilmiş, özel prosedürler doğrultusunda üretilmiş etiketli, sertifikalı ve lisanslı ürünlere öncelik veriliyor.

ÇEVRE ÜZERİNDEKİ
ETKİLERİN AZALTILMASI

FSC
Belgeli
Ürünler

Sürdürülebilir
Tarım
Sertifikasına
Sahip
Ürünler



ÇEVREYE DUYARLI SATIN ALMA

Tesisimizde yer alan pavilyon ve ahşap yürüyüş yollarımızdaki hammaddelerimizde FSC belgeli ürünler tercih ediyoruz.

ÇEVRE ÜZERİNDEKİ
ETKİLERİN AZALTILMASI

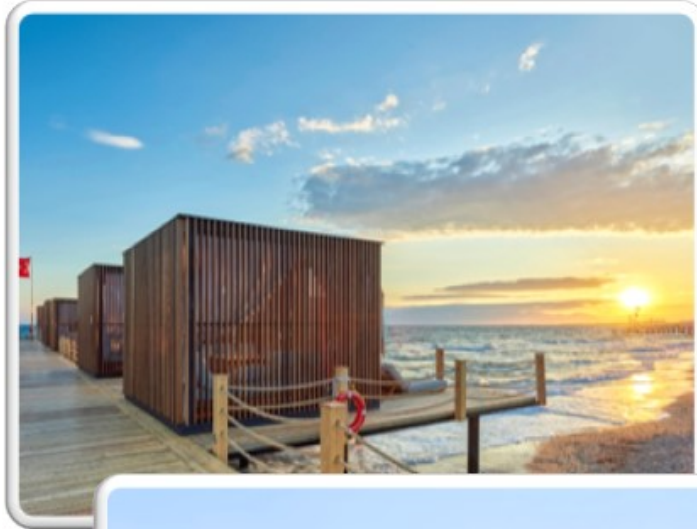

ÇEVREYE DUYARLI SATIN ALMA

Bambu
Ürünler

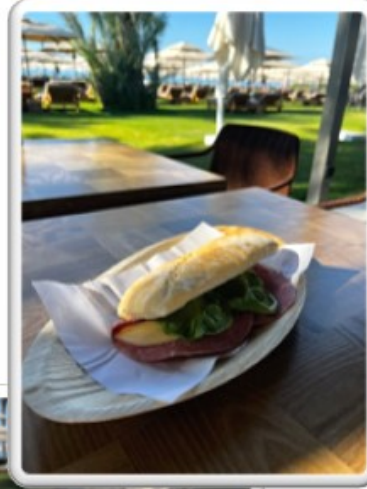

Yenilebilir
Ambalajlar



ÇEVRE ÜZERİNDEKİ
ETKİLERİN AZALTIKMASI



ÇEVREYE DUYARLI SATIN ALMA

ÇEVRE ÜZERİNDEKİ
ETKİLERİN AZALTIKASI

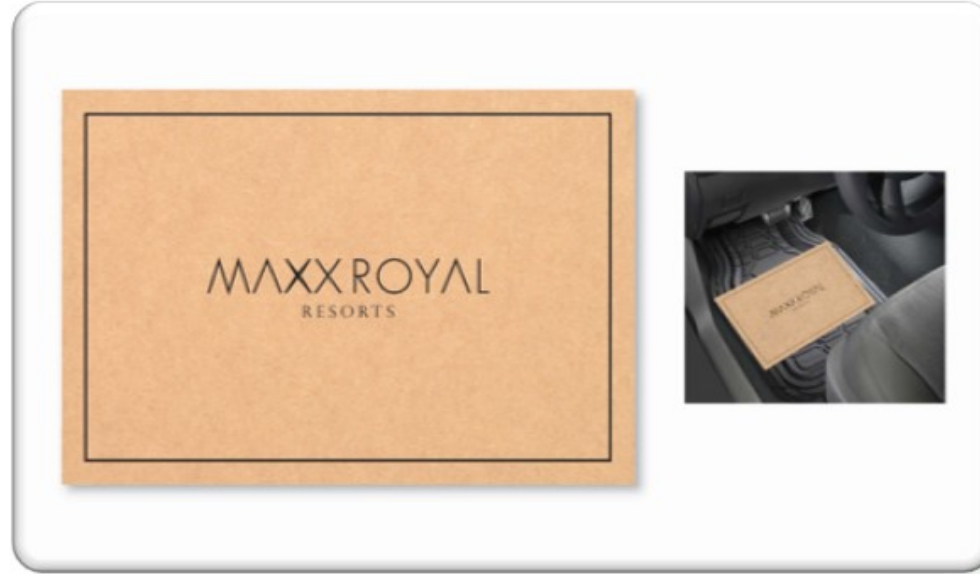

Yıllık
10.000 adet
tüketime sahip oto paspası ürünlerinde
FSC belgeli
ve
%100 Geri
Dönüştürülmüş
Kağıtlar
kullanılmaktadır.





ÇEVRE ÜZERİNDEKİ
ETKİLERİN AZALTILMASI

ÇEVREYE DUYARLI SATIN ALMA

Yıllık
10.000 adet
tüketime sahip özel gün kart ürünlerinde
FSC Belgeli
ve
%100 Geri
Dönüştürülmüş
Kağıtlar
kullanılmaktadır.



ÇEVREYE DUYARLI SATIN ALMA



ÇEVRE ÜZERİNDEKİ
ETKİLERİN AZALTIKMASI

Yıllık
11.000 adet
tüketime sahip royaltı kart kılıf
ve zarf ürünlerinde
F&C Belgeli
Kağıtlar
kullanılmaktadır.



ÇOCUK MİSAFİRLERİMİZE ORGANİK ÜRÜNLER SUNULMASI

ÇEVRE ÜZERİNDEKİ
ETKİLERİN AZALTILMASI

Yıllık
60.000 adet

tüketime sahip çocuk baklet
ürünlerinde **Organik Ürün**
Sertifikasına sahip
ürünlere
Tercih edilmiştir.



ÇEVREYE DUYARLI SATIN ALMA

ÇEVRE ÜZERİNDEKİ
ETKİLERİN AZALTILMASI

Yıllık
178.500 adet
tüketime sahip
plastik diş seti
ürünleri kullanımdan
kaldırılıp bambu
ürünler tercih
edilmiştir.



ÇEVREYE DUYARLI SATIN ALMA

ÇEVRE ÜZERİNDEKİ
ETKİLERİN AZALTILMASI



Yıllık
965.000 adet
tüketime sahip
ıslak mendil ürünlerinde
plastik ambalajı yerine
kraft ambalaj
tercih edilmiştir.



ÇEVREYE DUYARLI SATIN ALMA

ÇEVRE ÜZERİNDEKİ
ETKİLERİN AZALTILMASI

Yıllık
126.000 adet
tüketime sahip plastik
buket ürünleri
kullanımından kaldırılıp
bambu ürünler tercih
edilmiştir.

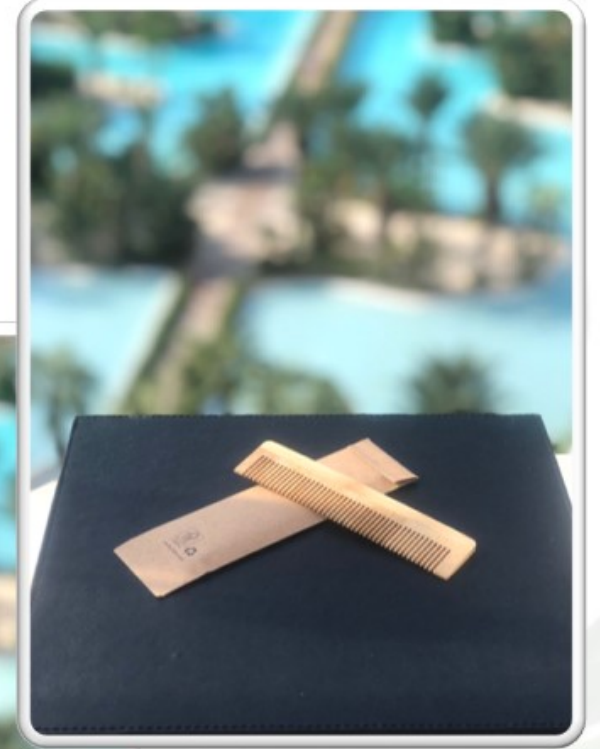

SÜRDÜRÜLEBİLİR BALIKÇILIK STANDARTLARINA UYGUN ÜRÜNLER SUNULMASI

Deniz ürünlerinin avlanması ve işlenmesinde sürdürülebilir balıkçılık standartlarına uygun üretim yapan tedarikçiler tercih edilmektedir.

ÇEVRE ÜZERİNDEKİ
ETKİLERİN AZALTIKMASI



SÜRDÜRLEBİLİR TEDARİKÇİ

ÇEVRE ÜZERİNDEKİ
ETKİLERİN AZALTIKMAŞI



YENİDEN KULLANMA

Tesislerimizde dekor ve sunum amacıyla kullanılan malzemeleri, geri dönüştürülmüş ürünlerden seçmeye özen gösteriyoruz.

ÇEVRE ÜZERİNDEKİ
ETKİLERİN AZALTILMASI

Atık Çiçekler ve
Kullanımdan
Kaldırılan Vazo ile
Yapılan
Aranjman



Atık
Malzemelerden
Üretilen
Dekorlar



Kullanılmış
Kolilerden
Yılbaşı Hediye
Paketleri
Oluşturulması

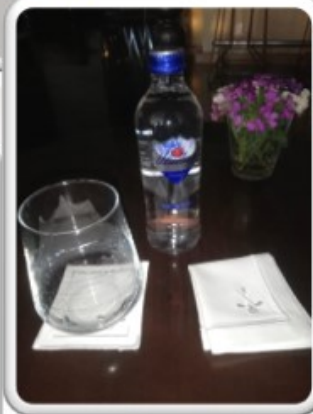

ATIK AZALTIMI & ÜRÜNLERİN DEĞERLENDİRİLMESİ

ÇEVRE ÜZERİNDEKİ
ETKİLERİN AZALTIMI



Meyve
Kabuklarından
Sunum
Ekipmanı



Meyve
Kabuklarının
Garnitür Olarak
Kullanılması

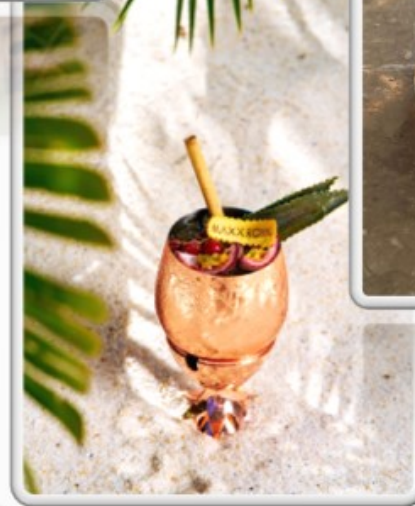

Garnitürlerden
Kalan Kısımların
Detoks Sularında
ve Şuruplarda
Kullanılması



DİJİTAL DÖNÜŞÜM

2017 yılı ile başlayan dijitalleşme sürecimizi her geçen gün geliştirerek, daha hızlı ve daha etkin yöntemler kullanmaya yöneliyoruz. Yönetim olarak sarf malzeme çeşitlerinin ve miktarlarının azaltılması üzerine sürekli olarak çalışmalar yapıyoruz. Daha az kağıt ve baskı malzemesi kullanmak, daha az ambalaj atığı ortaya çıkarmak üzerine düşüyor ve yeni nesil, teknolojik çözümleri hayata geçiriyoruz. Böylece hem sunduğumuz hizmeti geliştiriyor hem de zamanı etkin kullanarak iş verimliliğimizi artırıyoruz.

ÇEVRE ÜZERİNDEKİ ETKİLERİN AZALTILMASI

Bu bağlamda yapılan çalışmalara verebileceğimiz bazı örnekler aşağıda sıralanmıştır:

- Otellerde kullanılmakta olan sarf malzemeleri için, hizmet konseptine uygun olmak şartıyla "tekrar kullanılabilirlik" özelliği olan deri, kumaş, vb. ürünlerin tercih edilmesi,
- Yüksek baskı kaliteli, çok sayfalı otel bilgilendirmeleri yerine dijital ekranların kullanılması,
- Büyük hacimli karton kutu vb. malzemeler yerine yeniden kullanılabilir ürünlerden oluşan buklet set-up'larının tasarlanması,
- Teknik alanlarda kullanılan bakım programları,
- Otomasyon sistemleri,
- Basılı menüler yerine tablet menü ve **QR menü** uygulamasına geçilmesi,
- Broşürlerimizin ve bilgilendirme dokümanlarımızın dijital ortamlara taşınması,
- Mobil aplikasyon uygulaması,
- Dokümantasyon sistemimizde dijital doküman yönetim sistemine geçilmesi,
- Çalışanlarımız için dijital eğitim portalı kullanılması,
- Misafirlerimize daha hızlı servis verebilmek adına **hızlı sipariş programlarının** kullanılması



DIJİTAL DÖNÜŞÜM

Kullanılmakta Olan Yazılımlar

Microsoft	vmware	VEEAM	McAfee	Symantec	TREND MICRO
FORTINET	ManageEngine ServiceDesk Plus	RUCKUS	ARTIN SYSTEMS	Microsoft Dynamics CRM	OTELLO
MC MICROSOFT Fidele WaterCare Controler	micros Fidele Suite8 PMS	micros 3700	Veraysoft	PLATPLAY	SAMSUNG
NETSİS	Fatura	e-LEAF	Portal+	bevel	monim
EBS	iforms	Takipsan	Web Reports	Qlik	LAFİS
J-HR	SENARON SFM	ibymaxx	Lacerta	QDMS	ButterFly BSC
MEWARE	RAIN BIRD	KerzzPOS	HAFELE	Tegsoft	mims+
INFINITYTEKNOLOJİ	DayCenter	DAIKIN	onsite energy	ontrol	SENYONET

ÇEVRE ÜZERİNDEKİ
ETKİLERİN AZALTIKMAŞI



DIJİTAL DÖNÜŞİM

ÇEVRE ÜZERİNDEKİ
ETKİLERİN AZALTIKMAŞI

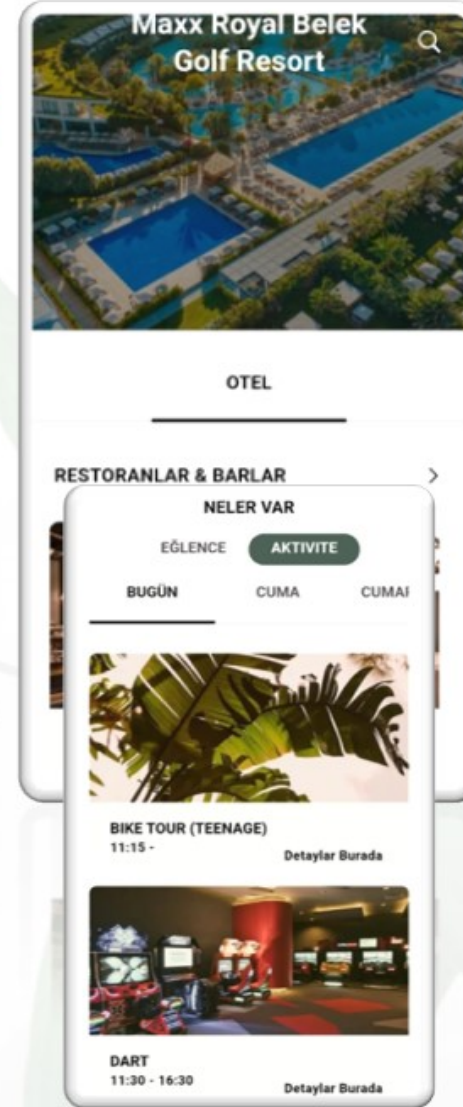

DİJİTAL DOKÜMAN YÖNETİM SİSTEMİ



ÇEVRE ÜZERİNDEKİ
ETKİLERİN AZALTIKMAŞI



Kağıt kullanımını
minimize ederek
doğal kaynak
tüketimini
azaltmak

İstenilen bilgiye
daha kısa zamanda
ulaşarak
zamandan tasarruf
etmek

Dokümanlardaki
verileri dijital ortama
olarak bir database
oluşturmak ve
bunları işlenebilir veri
haline dönüştürmek

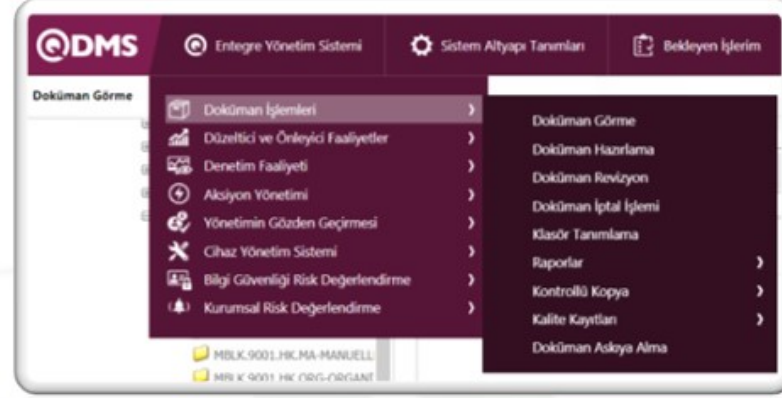

2000
adet
DOKÜMANIN DİJİTAL
PORTAL ÜZERİNDEN
TAKİP EDİLMESİ



SOSYAL



ÇALIŞMA HAYATI



MAXX ROYAL RESORTS ruhunda, bizi biz yapan en önemli kaynak çalışanlarımızdır. Bu sebeple çalışanlarımızın sosyal ve yan hakları, performans yönetimleri, ödüllendirilmeleri, eğitim ve kariyer yönetimi, çalışan güvenliği gibi konular daima önceliğimizdir.

Burada birbirimizin haklarına ve görüşlerine saygılı davranır, cinsiyet, dil, din, ırk ayrımı yapmadan bir bütün olduğumuzu biliriz.

Tüm çalışanlarımıza cinsel tercih, yaş, cinsiyet, etnik köken, dini inanç, maluliyet durumlarına bakılmaksızın adil davranmak başlıca sorumluluğumuzdur. Bu çerçevede hep birlikte öğrenir, güçlenir, ekonomik, kişisel ve profesyonel olarak gelişme imkanı buluruz. Aidiyet duygumuz, içerisinde yer aldığımız takım ve işimize olan bağlılığımızın bir yansımasıdır.

➤ İşe Alım Süreci;

Tesislerimizde Grup İnsan Kaynakları ve Eğitim Koordinatörlüğü'müzün çizmiş olduğu çerçeve içerisinde işe alım işlemleri yapılır.

İşe alımlarda; adil, ayırım yapmayan, objektif, ve genel yetenek değerlendirmelerinin yapıldığı çok kademeli bir mülakat süreci uygulanır.

➤ Performans Yönetimi ve Adil Ücretlendirme;

Tesislerimizde Grup İnsan Kaynakları ve Eğitim Koordinatörlüğü önderliğinde performans takibi takvimleri oluşturulmuştur. Değerlendirmeler objektif bir şekilde ve online sistem üzerinden yapılır. Performans değerlendirme çıktıları, çalışanların gelişimi ve kariyer planlaması için yönetimi yönlendirici etkiye sahiptir.

Çalışanlarımız tesislerimizde işe başlamadan önce alacakları ücret, çalışma şartları, çalışma saatleri, ücretlerini ne zaman alacakları gibi konularda bilgilendirilirler.

➤ Eğitim

Çalışanlarımızın tümü, eğitim imkanlarımızdan eşit olarak yararlanabiliyor. Çalışanlarımıza otelcilik sektörünün gerektirdiği yasal ve mesleki eğitimlerin yanı sıra kişisel gelişim, farkındalık, yetkinlik gelişimi ve yönetsel becerilerin gelişimi gibi farklı alanlarda çok sayıda eğitim imkanı tanıyoruz.





ÇALIŞMA HAYATI





ÇALIŞMA HAYATI

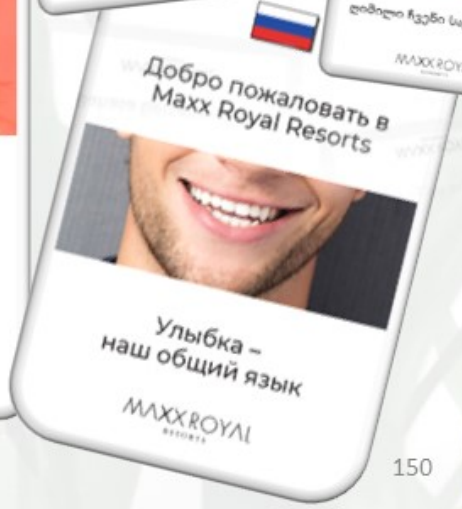
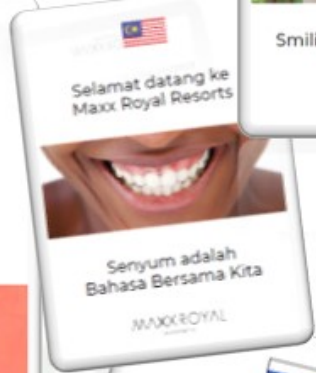
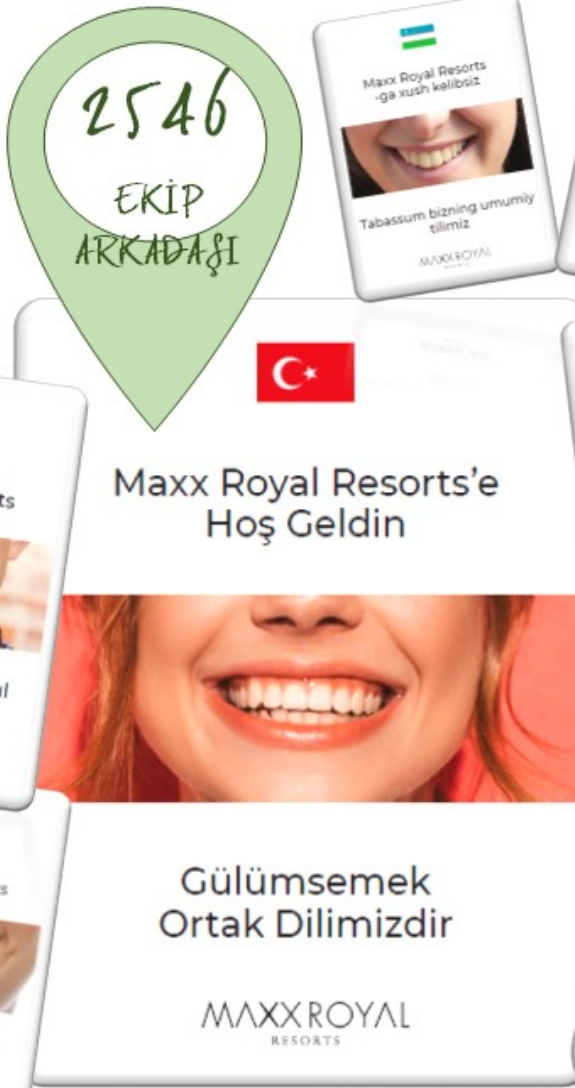
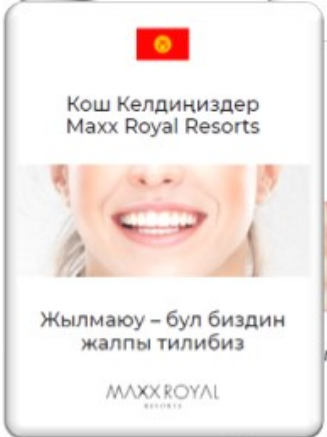
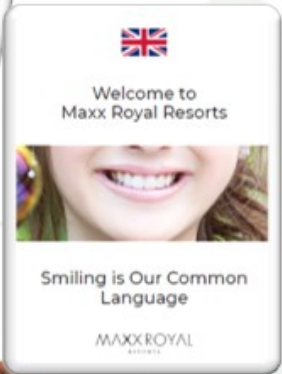
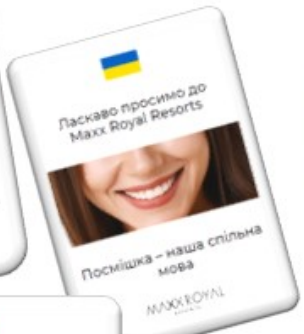

KARİYER YÖNETİMİ

Çalışanına özellikle eğitim alanında yatırım yapma bakış açısıyla hareket eden grubumuz, tesis içinden veya grup içinden terfi ettirme önceliğine de önem veriyor.

EŞİT FIRSAT



157
TERFİ



54
TERFİ



YEREL İSTİHDAM ORANI



EŞİT FIRSAT



KADIN - ERKEK ÇALIŞAN ORANI



EŞİT FİRŞAT





EŞİT FIRSAT



KADIN ÇALIŞAN TERFİ ORANI



%26

%30



İSTİHDAM GARANTİLİ MEB PROJESİ

Milli Eğitim Bakanlığı ile Maxx Royal Resorts ve Voyage Otelleri Arasında Mesleki ve Teknik Eğitimi Geliştirme İş Birliği Protokolü;

MEB ile Kültür ve Turizm Bakanlığı arasında yapılan protokol paralelinde grubumuz ile MEB arasında imzalanan proje okul protokolü kapsamında 5 okul ile başlayan hikayemiz, 8 okul olarak devam ediyor.

Proje Amacı; turizm sektörünün nitelikli insan gücü ihtiyacını karşılamaya yönelik personel yetiştirilmesini sağlamak ve öğretmenlerin alan yeterliliklerinin artırılmasına katkıda bulunmaktadır. Bu bağlamda grubumuz ile MEB arasında imzalanan protokol dahilinde 3 okul, grubumuzun proje okulu olarak belirlenmiştir.

Proje Kapsamı;

- ✓ Yönetici ve alan öğretmenlerinin sektörde işbaşı ve hizmet içi eğitimlerinin verilmesi,
- ✓ Yabancı dil eğitimlerinin verilmesi,
- ✓ Grubumuzda staj yaparken başarılı bulduğumuz ve takibe aldığımız öğrencilere, sektörle ilgili bir branşta okumaları kaydıyla üniversiteyi kazanmaları durumunda, üniversite eğitimlerinde burs verilmesi,
- ✓ Stajyer öğrencilere normal staj ücretleri dışında ek ödeme yapılması,
- ✓ Okullara ihtiyaç duydukları malzeme ve ekipman desteğinin sağlanması,
- ✓ Stajyer ve öğretmenlere grubumuzda beceri eğitimleri verilmesi,
- ✓ Grubumuzda staj yaparken başarılı bulduğumuz öğrencilere istihdam garantisi sağlanmasını içeriyor.

EŞİT FIRSAT

8
OKUL



İSTİHDAM GARANTİLİ MEB PROJESİ

EŞİT FIRSAT

10. Sınıf
Öğrencileri

11. Sınıf Öğrencileri

12. Sınıf
Öğrencileri

Beceri Eğitim
Ücreti

Beceri Eğitim
Ücreti

Beceri Eğitim
Ücreti

+

+

+

%30 Fazlası

%40 Fazlası

%50 Fazlası



MEB PROJESİ

EŞİT FİRSAT

Burslu Staj Olanakları



8 Aylık İstihdam



Vazgeçebilme Olanakları



Kalifiye
Mezun

115 STAJYER
5 İSTİHDAM



MESEM PROJESİ

Mesleki Eğitim Merkezi'nin Açılmasındaki Amaç Nedir?

Mesleki eğitim merkezleri; temel eğitimi tamamladıktan sonra akademik bir lise eğitimine (Fen Lisesi, Anadolu Lisesi vb.) devam etmek yerine, becerileri doğrultusunda mesleki eğitim almak isteyen öğrencilerin devam ettiği ortaöğretim kurumlarıdır.

Mesleki eğitim merkezlerinde amaç; usta çırak ilişkisi yoluyla, teorik ve uygulamalı eğitimlerle, öğrencilere kalfalık, ustalık unvanı kazandırarak ve lise diploması vererek meslek edindirmektir.

- Mesleki eğitim merkezleri, 12 yıllık zorunlu eğitimi kapsamına almıştır.
- Öğrenciler, mesleki eğitim merkezlerine, ilköğretimden sonra en yakın meslek lisesinden kaydolabilirler.
- Bu kapsamda; 33 alan, 181 dal bulunmaktadır.
- Öğrenciler **MESEM** programına ön kayıt yaptırabilir, ön kayıta bekleme süresi maksimum iki aydır.
- Kayıtlar yıl boyunca devam eder.
- Kayıtlar yıllık olarak değerlendirilir, ilgili sınıfa 31 Aralık tarihine kadar kayıt yapılabilir.
- E-MESEM programı, e-Okul ile entegre edilmiştir.
- Meslek liselerinden, aynı seviyede sınıflar arası geçiş yapılır. (12. sınıftan 12. sınıfa gibi)
- Anadolu liselerinde 9. ve 10. sınıflardan birebir, 11. ve 12. sınıflardan ise 10. sınıfa geçiş yapılır.
- MESEM Programı'na kayıt yaptıran öğrenci, 1. dönemin sonuna kadar örgün eğitim sistemine dönüş yapabilir. Bu tarihten sonra geri dönüş yapılamaz.
- Daha sonra, öğrenciler branşına uygun işletmeyle ilişkilendirilir.
- İşletmede usta öğretici zorunluluğu bulunmaktadır.
- Bir usta öğreticiye en fazla 40 öğrenci verilebilir.
- Okul tarafından öğrencilere, İş Kazası ve Meslek Hastalığı sigortası yapılır.

EŞİT FIRSAT

5
EKİP
ARKADAŞI



EĞİTİM & GELİŞİM

Maxx Royal Resorts tesislerinde, sürdürülebilirlik yaklaşımının ayrılmaz bir parçası olarak değerlendirilen personellerin bilinçlendirilmesi, sürece dahil olabilmeleri için fırsatlar verilmesi ve gelişim fırsatlarına katkıda bulunabilmeleri oldukça değerlidir.

Bu bağlamda yıllık eğitim planlamalarımızda ve oryantasyonlarımızda; şirketimizin kurum kültürü, misafirlerimize sunduğumuz imkanlar, hizmet kültürümüz, insan kaynakları uygulamalarımız, performans sistemlerimiz, kariyer olanaklarımız gibi bilgilerin yanı sıra sosyal haklar, yerel istihdamın desteklenmesi, doğal yaşamın korunması, vahşi yaşamı destekleme, yakın çevrenin tarihi ve turistik yerleri, kültürel zenginlik, ekolojik çeşitlilik, enerji ve su tasarrufu, çevre faaliyetleri, geri dönüşüm sistemi, yerel kaynaklara yönelim gibi eğitim konuları yer alıyor. İşletme içerisinde sürdürülebilirlik felsefesinin yaygınlaştırılması için çalışılıyor.

Tüm bunların yanı sıra, gerek oryantasyon eğitimi içerikleri gerekse tüm çalışanlarımızın erişimine online olarak sunulan "Hoş Geldiniz Çalışan El Kitabı" ile farkındalıklarının her anlamda artırılması hedefleniyor.

İYİ - SAYGIN ÇALIŞMA



VOYMAXX AKADEMİ ONLINE EĞİTİM PLATFORMU

Voymaxx Akademi çalışanlarımız için oluşturulmuş bir online eğitim platformudur. Bu platformumuza web, iOS ve Android sistemler üzerinden ulaşılabilir. Çalışanlarımız teknik, mesleki ve yasal zorunlu eğitimlerin yanı sıra, eğitim kataloğunda yer alan yüzlerce eğitime de ulaşma imkanı buluyor.

İYİ - SAYGIN ÇALIŞMA



2592
AKTİF
KULLANICI

7567
SAAT EĞİTİM
İZLEME

29983
KEZ GİRİŞ

28130
E-EĞİTİM
TAMAMLAMA



ZORUNLU & YASAL & MESLEKİ EĞİTİMLER

- Oryantasyon ve Uyum Eğitimi
- Kişisel Gelişim Eğitimleri
- Mesleki Eğitimler
- Yasal Eğitimler
- Pozisyon Bazlı Eğitimler
- Bilinçlendirme ve Farkındalık Eğitimleri ile ekip arkadaşlarımıza destek oluyoruz.

İYİ - SAYGIN ÇALIŞMA

MUTFAK
STANDART OPERASYON PROSEDÜRLERİ



F&B
STANDART OPERASYON PROSEDÜRLERİ



HOUSEKEEPING
STANDART OPERASYON PROSEDÜRLERİ

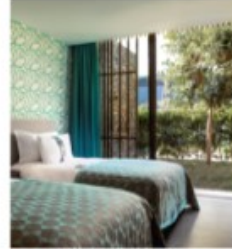

TEKNİK SERVİS
STANDART OPERASYON PROSEDÜRLERİ



Maxx Asistan
İletişim
Workshop

25-26-27
Şubat
09.30-16.00



Tolga Erdiç

Maxx Royal Balık
Convention Center
Erasmus
Toplantı Salonu

Maxx Asistan
Zorlu
Duygularla
Baş Etme

19 Nisan GRUP 1
20 Nisan GRUP 2

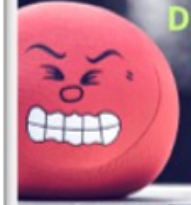

Hk. Düğme Bergin



09.30-16.00
Maxx Royal Kemer
R Toplantı Salonu



SÜRDÜRÜLEBİLİRLİK EĞİTİMİ

Sürdürülebilirlik Eğitimi İçeriği

- Çalışan ve İnsan Hakları Politikası
- İnsan Kaynakları Politikası
- Çocuk Hakları Politikası
- Çevre Koruma ve Atık Yönetimi Politikası
- Yöresel Farkındalık Politikası
- Kadın Hakları ve Eşitlik Politikası
- Dijitalleşme Politikası
- Bilgi Güvenliği Politikası
- Gelişim, İnovasyon ve Kurumsal İletişim Politikası
- Enerji Verimliliği Politikası
- Sürdürülebilir Satın Alma Politikası
- Bisiklet Dostu Otel Politikası
- Çevreye Karşı Sorumluluklarımız
- Çevreyi ve Kaynakları Korumak için Neler Yapıyoruz?
- Biyoçeşitliliğe Karşı Sorumluluklarımız
- Yerel Toplumla Çalışma - Yerel Kaynaklara Yönelim
- Çocuk İstismarı Nedir?
- Engelsiz İletişim
- Özel Gereksinimli Bireylere Yaklaşım
- Doğal ve Kültürel Miras
- Tarihi ve Turistik Bölge Ziyaretlerinde Dikkat Edilmesi Gerekenler ve Ulaşım Alternatifleri
- Dilek-Öneri-Şikayet

İYİ - SAYGIN ÇALIŞMA

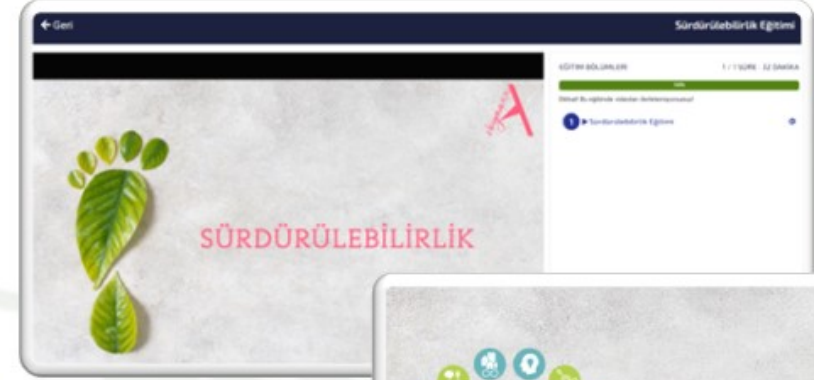

YABANCI DİL BONUSU

Çalışanlarımız yabancı dil seviyelerine bağlı olarak aşağıdaki dillerden değişen miktarlarda yabancı dil bonusu alma fırsatı yakalayabiliyor.

Yabancı dil bonusu, otellerimizde gerçekleşen yabancı dil sınavlarında başarılı olmuş çalışanlarımıza aylık maaşları üzerine ilave olacak şekilde ödeniyor. Çalışanlarımız için yapılan sınavlar, alanında uzman kurumlarca düzenleniyor. Konuşma %70, diğer beceriler %30 oranında sınav sonuçlarını etkiliyor.



TÜRKÇE



İNGİLİZCE



RUSÇA



ALMANCA



FRANSIZCA

Çalışanlarımız Avrupa Dil Portfolyosu genel seviye isimlendirmesine bağlı olarak toplam 5 seviyenin 5'inde bonus alabiliyor.



Dil bonusunda A1 seviyesi kapsam dışında tutuluyor. Çalışanlarımıza gelişimlerini desteklemek amacıyla son girdikleri sınav tarihinden en az 3 ay sonra tekrar sınava girme fırsatı sunuluyor.



İYİ - SAYGIN ÇALIŞMA

YABANCI DİL BONUSU



%44

YARARLANMA
ORANI

%52

YARARLANMA
ORANI

İYİ - SAYGIN ÇALIŞMA



ÇALIŞAN MEMNUNİYET ANKETLERİ

Maxx Royal Resorts'ta çalışma ortamı ve koşullarının değerlendirilmesi ve çalışan memnuniyetinin ölçülmesi amacıyla periyodik olarak geniş kapsamlı bir "Çalışan Memnuniyet Anketi" yapılıyor.

Anket uygulamamız, gelişen teknolojiyle uyumlu şekilde kağıt tüketimini azaltmak ve çalışanlarımızın katılım oranlarını yükseltmek amacıyla dijital ortamlar üzerinde yürütülüyor.

İYİ - SAYGIN ÇALIŞMA

GÖRÜŞLERİNİZ BİZİM İÇİN KIYMETLİ!
Çalışan Memnuniyeti Anketinin bir parçası olarak Personel Yemekhanesi Değerlendirme Anketimize aşağıdaki linke tıklayarak ulaşabilir ve görüşlerinizi paylaşabilirsiniz.

YOUR OPINIONS ARE ESSENTIAL FOR US!
As a part of the Employee Satisfaction Survey, you can access your Personal Cafeteria Evaluation Survey by clicking the link below and share your opinions.

<https://tr.surveymonkey.com/r/WHZSFYM>

GÖRÜŞLERİNİZ BİZİM İÇİN KIYMETLİ
Çalışan Memnuniyeti Anketimiz 1 Ağustos Pazartesi başlayacak.
Görüşlerinizi paylaşın, Organizasyonel Gelişim Yolculuğumuzda siz de söz sahibi olun!
GRUP İK & EĞİTİM KOORDİNATÖRLÜĞÜ

YOUR OPINION MATTERS !...
Group Employee Engagement Survey will begin on Monday - August 1st.
Share your comments with us and be part of our organisational development journey!
HEAD HR&TRAINING OFFICE B243

YOUR OPINION MATTERS



Our Employee Satisfaction Survey Starting on August 1st, 2022...

Be a part of our survey. Be a part of our development !

GÖRÜŞLERİNİZ BİZİM İÇİN KIYMETLİ



Çalışan Memnuniyeti Anketimiz 1 Ağustos 2022'de başlıyor...

Anketimize katılm, Gelişimimize destek olun !



ÇALIŞAN MEMNUNİYET ANKETLERİ

Anketlerimiz tüm çalışanların erişimini sağlamak amacıyla çoklu dil seçeneklerinde yapıyor.

Anketler tamamlandıktan sonra sonuçlar, Yönetim Kurulu ve Otel Yönetimimize raporlanarak, öncelikli iyileştirme alanları tespit ediliyor ve veriler doğrultusunda aksiyon planları çıkartılıyor.

İYİ - SAYGIN ÇALIŞMA

EN

TR

RU

Değerli Çalışma Arkadaşlarımız,

Öncelikle anketimize katıldığınız için teşekkür ederiz.

Maxx Royal olarak en değerli varlığımızın siz çalışma arkadaşlarımız olduğuna çok iyi biliyor ve çalışanlarımızın geri bildirimlerine gerçek anlamda çok önem veriyoruz. Bu anket aracılığı ile de sizlerin aşağıda paylaştığımız konu başlıklarındaki görüşlerini almak isteriz.

Dear Colleagues,

First of all, thank you for taking part in our survey.

As Maxx Royal, we know our most valuable asset is you, our colleagues, and we attach great importance to your feedback.

Уважаемые коллеги,

Прежде всего, спасибо за участие в нашем опросе.

Как Maxx Royal, мы знаем, что нашим самым ценным активом являются вы, наши коллеги, и мы придаем большое значение отзывам наших сотрудников. Поэтому с помощью этого опроса

Çalışan Memnuniyeti Anketi

Maxx Royal Belek

5. Çevremdeki insanlara bir Maxx Royal çalışanı olduğumu söylemekten gurur duyuyorum ve fırsatları olması durumunda bu işletmede çalışmamı tavsiye ediyorum.

- Bu görüşe kesinlikle katılıyorum
- Büyük ölçüde katılıyorum
- Kısmen katılıyorum
- Hiçbir şekilde bu görüşe katılmıyorum

Önceki

İleri

Employee Satisfaction Survey

Maxx Royal Belek

5. I am proud to tell people around me that I work for Maxx Royal and would recommend them to work at this hotel if they have the opportunity.
Я горжусь тем, что могу сказать окружающим, что я работаю в Maxx Royal, и порекомендую им работать в этом отеле, если у них будет такая возможность.

- Strongly agree / полностью согласен
- Mostly agree / в основном согласен
- Slightly agree / немного согласен
- Strongly disagree / категорически не согласен

Önceki

İleri



ÇALIŞAN MEMNUNİYET ANKET ORANLARI

%50
MEMNUNİYET
ORANI



%34
MEMNUNİYET
ORANI



%39
KATILIM
ORANI

%30
KATILIM
ORANI



İYİ - SAYGIN ÇALIŞMA



ÖNERİ - ŞİKAYET - İLETİŞİM

İletişimin tek yönlü değil, katılımı destekleyecek ve Maxx Royal Resorts'un güçlü iletişim özelliğini yansıtacak şekilde karşılıklı olabilmesini önemsiyoruz. Başta çalışanlarımız olmak üzere paydaşlarımızdan alınan öneri ve geri bildirimler işlenerek analiz ediliyor ve iç süreçlerimiz bu değerlendirmeler ışığında yürütülüyor.

Tüm çalışanlarımız, paydaşlarımız, ziyaretçilerimiz, tedarikçilerimiz, yerel halkımız aşağıdaki konulara yönelik her türlü görüşü paylaşabilir.

İYİ - SAYGIN ÇALIŞMA

- Doğal ve kültürel mirasın korunması ve tanıtılması,
- Yöresel farkındalığın artırılması, yerel iş birliğinin geliştirilmesi,
- Yerel toplumun görüş ve önerileri,
- Çalışma alanları ve sosyal alanlar ile ilgili düzenlemeler
- Kendi departmanlarının işleyişi,
- Farklı departmanların işleyişi,
- Maxx Royal'de üretilen ürün ve hizmetleri geliştirme, verimliliği artırma,
- Kalite, çevre koruma, sürdürülebilirlik, iş sağlığı güvenliği, gıda güvenliği, misafir güvenliği vb. sağlık & güvenlik konularındaki çalışmalarını geliştirme,
- Yeni trendleri yakalama, teknolojik çözümleri kullanma,
- Şirket içi iletişimi artırma,
- Olumsuz, yanlış, eksik, yetersiz gördükleri uygulamaları değiştirme,
- Tasarrufu, kârlılığı ve yardımlaşmayı artırma,



ÖNERİ - ŞİKAYET - İLETİŞİM SİSTEMİ

İYİ - SAYGIN ÇALIŞMA



ÖNERİ - ŞİKAYET DEĞERLENDİRME VE GERİ BİLDİRİM SİSTEMİ

İYİ - SAYGIN ÇALIŞMA



ÇALIŞMA, SPOR, DİNLENME, YAŞAM ALANLARININ SÜREKLİ İYİLEŞTİRİLMESİ

Periyodik olarak ekip arkadaşlarımızın;

- ✓ Çalışma ortamları,
- ✓ Spor alanları,
- ✓ Yaşam alanları,
- ✓ Dinlenme alanları

denetlenmekte, iyileştirilmekte, imkan ve olanakları geliştirilmektedir.

İYİ - SAYGIN ÇALIŞMA

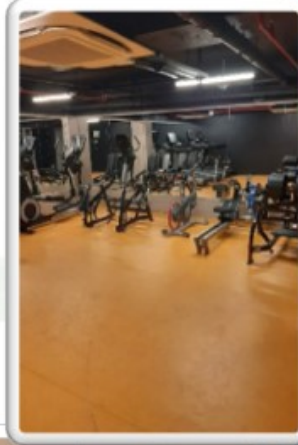
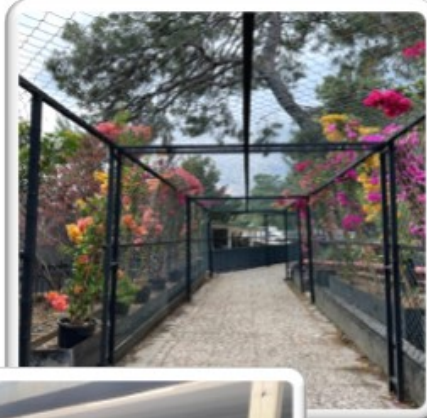
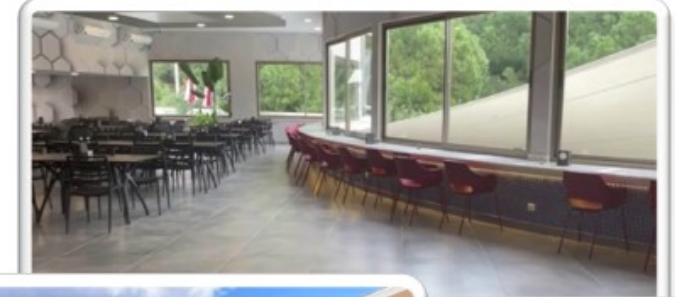

SOSYAL AKTİVİTELERİMİZ

Tüm çalışanlarımızın motivasyonunu artırmak ve ekip ruhunu yaşatmak adına sıklıkla organizasyonlar planlanmakta ve gerçekleştirilmektedir.

Tüm ekip arkadaşlarımızın katılımıyla her yıl;

- Gece çalışan personellerimize geleneksel sezon kahvaltısı,
- Sonbahar şenlikleri,
- Aqua parti,
- Stajyerlerimiz için hoş geldiniz ve veda buluşmaları,
- Ekip arkadaşlarımızın çocuklarının katılımıyla 23 Nisan Çocuk Şenliği,
- Ramazan ayı iftar yemekleri,
- Doğum günü kutlamaları,
- Spor aktiviteleri,
- Workshop,
- Personel galası,
- Rafting turları,
- Lojman partileri,
- Bowling, basketbol, tavla, golf ve masa tenisi turnuvaları,
- Açık hava sinema etkinlikleri,
- Tekne turları gerçekleştirilmektedir.

İYİ - SAĞGIN ÇALIŞMA



MONDAY
18:00 ART Workshop (Ağartı)
TUESDAY
09:30 Pilates (Buket)
WEDNESDAY
09:30 Functional Training (Figen)
THURSDAY
17:00 Yoga & Pilates (Veda)
FRIDAY
09:30 Pilates (Buket)
SATURDAY

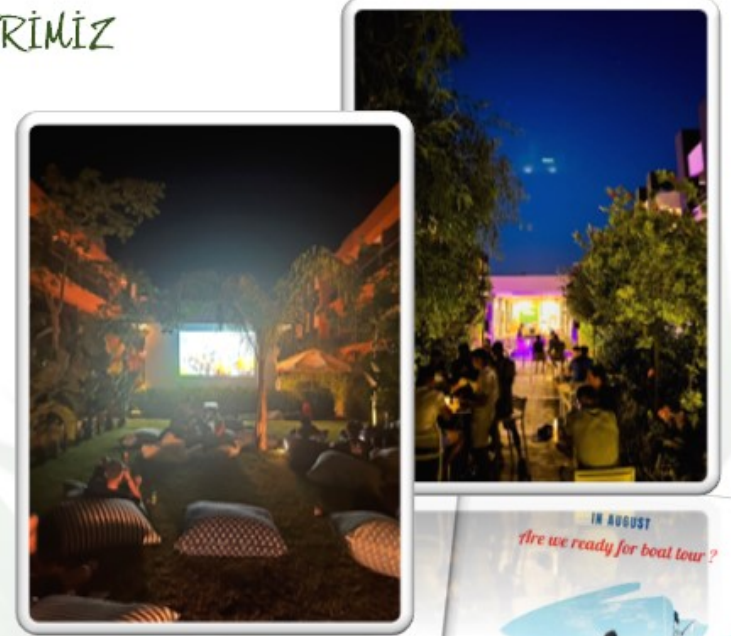

SOSYAL AKTİVİTELERİMİZ

İYİ - SAYGIN ÇALIŞMA



2546
EKİP
ARKADAŞIMIZ
İLE GALA
EĞLENCEŞİ



ÖZEL GÜN KUTLAMALARIMIZ

- ✓ Dünya Hayvan Hakları Günü
- ✓ Opera-Bale-Balet Festivali
- ✓ Turizm Haftası
- ✓ Runatolia Koşusu
- ✓ Dünya Çevre Günü
- ✓ Dünya Engelliler Günü
- ✓ Dünya Su Günü
- ✓ Serik Festivali
- ✓ Dünya Temizlik Günü
- ✓ Kızılay Haftası

gibi özel günlerde ve bağımsız organizasyonlarda, çalışanlarımızı bilgilendirmek, organizasyonlara katılmalarını teşvik etmek ve gerekli hatırlatmaları yapmak amacıyla afişler, posterler, sosyal medya paylaşımları ve info TV bilgilendirmeleri yayınlıyoruz.

İYİ - SAYGIN ÇALIŞMA



ÖZEL GÜN KUTLAMALARIMIZ



İYİ - SAYGIN ÇALIŞMA



FIDAN BAĞIŞI

SOSYAL SORUMLULUK

DOĞUM GÜNÜNÜZÜ KUTLAMAK İÇİN

SİZİN ADINIZA

HATIRA ORMANINA

ADET FIDAN BAĞIŞIAMIŞTIR.

GELECEK KUŞAKLARA
DAHA GÜZEL BİR DÜNYA BIRAKMAK
ÜZERE YAPILAN BU KATKIYA VESİLE
OLDUĞUNUZ İÇİN TEŞEKKÜR EDERİZ.
MUTLU YILLAR.

Deniz Ataç
Etkinlik Kurulu Başkanı

TEMA

tema.org.tr | [f](#) [t](#) [i](#) [u](#) [y](#) [t](#) [t](#) | temarati
bagis@tema.org.tr | 0212 231 98 90

2546

EKİP
ARKADAŞIMIZ
ADINA
BAĞIŞ



DÜNYA TEMİZLİK GÜNÜ



KATILIM BELGESİ

Sayın Maxx Royal Kemer Resort

Kemer Belediyesi tarafından Dünya Temizlik Günü münasebetiyle organize edilen Çevre Temizliği Etkinliğine değerli katılımlarınızdan dolayı teşekkür ederiz.

15 EYLÜL 2023

Necati TOPALOĞLU
Kemer Belediye Başkanı

Kemer Belediye Başkanı
Necati TOPALOĞLU

15 EYLÜL 2023



SOSYAL SORUMLULUK



23 NİSAN ULUSAL EGEMENLİK VE ÇOCUK BAYRAMI

SOSYAL SORUMLULUK



23 Nisan Ulusal Egemenlik Ve Çocuk Bayramı'nda ekip arkadaşlarımızın çocuklarını ağırladık.



SOSYAL SORUMLULUK ÇALIŞMALARIMIZ

EĞİTİMDE FIRSAT
EŞİTLİĞİ



SOSYAL SORUMLULUK

272
EKİP
ARKADAŞIMIZ
ADINA
BAĞIŞ

S Mart
Dünya Kadınlar Günü
Kutlu Olsun!..

Sayın

8 Mart Dünya Kadınlar Günü'nü kutlamak amacıyla **MAXX ROYAL RESORTS** tarafından adınıza yapılan bağış, minnetle kabul edilmiştir.

Darüşşafaka Cemiyeti, 1863 yılından bu yana "Eğitimde Fırsat Eşitliği" misyonuyla, çocuklarımızın yaşam okkusünü nitelikli eğitime değiştiriyor.

Adınıza yapılan bu bağışla, annesi ya da babası hayatta olmayan, maddi olanakları yetersiz, 1.000'e yakın yetenekli öğrencimizin geleceğe hazırlanmasına vesile olduk.

Darüşşafaka Cemiyeti olarak biz de Dünya Kadınlar Günü'nü kutlarız.

8 Mart Dünya Kadınlar Günü, sevgi dolu, çalışkan, güçlü ve güzel **MAXX ROYAL** Kadınlarımıza sağlık, mutluluk ve umut getiren... Kadınlar Günü'nü Kutlu Olsun... İy ki varız...

Darüşşafaka
1863 CEMİYET

CEMİYET
Darüşşafaka

8 Mart Dünya Kadınlar Günü'nü kutlamak amacıyla **MAXX ROYAL RESORTS** tarafından adınıza yapılan bağış, minnetle kabul edilmiştir.

Darüşşafaka Cemiyeti, 1863 yılından bu yana "Eğitimde Fırsat Eşitliği" misyonuyla, çocuklarımızın yaşam okkusünü nitelikli eğitime değiştiriyor.

Adınıza yapılan bu bağışla, annesi ya da babası hayatta olmayan, maddi olanakları yetersiz, 1.000'e yakın yetenekli öğrencimizin geleceğe hazırlanmasına vesile olduk.

Darüşşafaka Cemiyeti olarak biz de Dünya Kadınlar Günü'nü kutlarız.

8 Mart Dünya Kadınlar Günü, sevgi dolu, çalışkan, güçlü ve güzel **MAXX ROYAL** Kadınlarımıza sağlık, mutluluk ve umut getiren... Kadınlar Günü'nü Kutlu Olsun... İy ki varız...

Darüşşafaka
1863 CEMİYET



SOSYAL SORUMLULUK ÇALIŞMALARIMIZ

SOSYAL SORUMLULUK

LÖSEV
SEVGİ • İYİLİK • UMUT



LÖSEV in kuruluşunun
25. YILIN da
2-8 Kasım Lösemili Çocuklar
Haftasında
MAXX HEART ekibi olarak açık
hava etkinliğine müzikal dans
gösterileri ve çocuk oyun
etkinlikleri ile destek olacağız...

MAXX
Heart
2023



KİTAP TOPLAMA KAMPANYASI

"Sen de Katıl" sloganıyla başlatılan çalışmada çalışanlarımızın desteğiyle toplanan kitaplar ihtiyaç sahibi okullarımıza gönderilmiştir.

SOSYAL SORUMLULUK



PLASTİK KAPAK KAMPANYASI

ENGELSİZ
YAŞAMA DESTEK

SOSYAL SORUMLULUK

328

KG

PLASTİK KAPAK



DAĞ KEÇİLERİNİ KORUMA

Maxx Royal Kemer Resort'ta bulunduğu bölge nedeniyle Tarım ve Orman Bakanlığı Doğa Koruma ve Milli Parklar Genel Müdürlüğü tarafından koruma altına alınan dağ keçileri yer alıyor. Bu canlılar resmi kurumlarca koruma altında olup, sürüler halinde dönem dönem tesisimiz içerisindeki bahçe ve sahil alanlarında gezebiliyor.

Yaban hayatını korumak amacıyla keçilerin ek gıdalarla beslenmemesi konusunda misafir ve çalışanlarımızı bilgilendirme panolarıyla uyarıyoruz. Ayrıca canlıların su ihtiyaçlarını karşılayabilmek için suluklar bulunduruyoruz.

BİYOÇEŞİTLİLİK

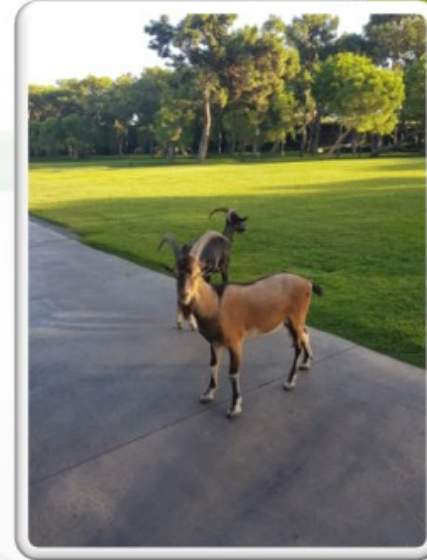

DOĞAL ALANLARI KORUMA

Maxx Royal Kemer Resort; kızılçam ormanıyla çevrelenen, doğal yapısıyla peyzaj özelliklerini birleştirmeyi başarmış, bölgeye mahsus bitki örtüsü ve yaban hayatı olan, eşsiz koylarıyla Akdeniz'e açılan, yeşilin dinginliğiyle mavinin özgürlüğünü her zaman hissettiren özel bir konumda yer alıyor. Tesisimizdeki bu doğal yapı, özel yangın sistemleri ve ekipleriyle korunuyor.

BİYOÇEŞİTLİLİK

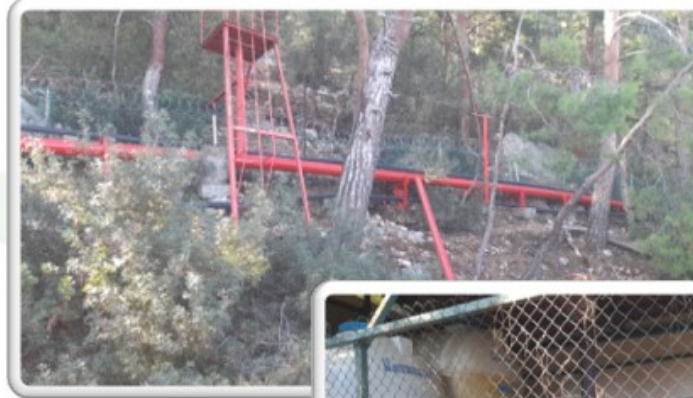
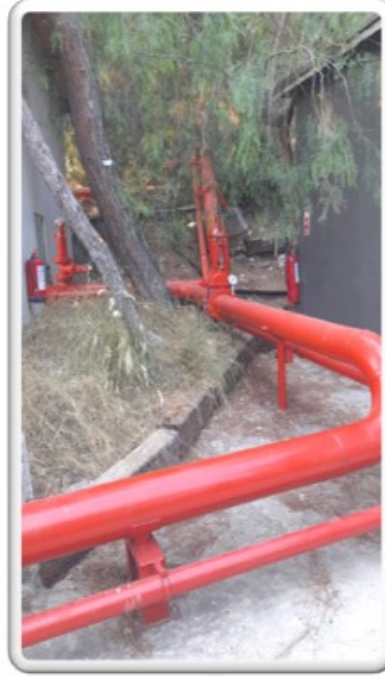

ÇOCUK MİSAFİRLERİMİZ İLE BİYOÇEŞİTLİLİK FARKINDALIK ETKİNLİKLERİMİZ

BİYOÇEŞİTLİLİK

A hand holding a green dinosaur figurine over a tray of soil. The tray contains other dinosaur figurines and soil.

**DİNOZORLARIN
Dünyası Atölyesi**
11.00 - 12.00
Dinozorların esrarengiz yaşamını kazı alanlarında fosilleri bularak keşfedeelim!
kidpran • MAMKROYAL

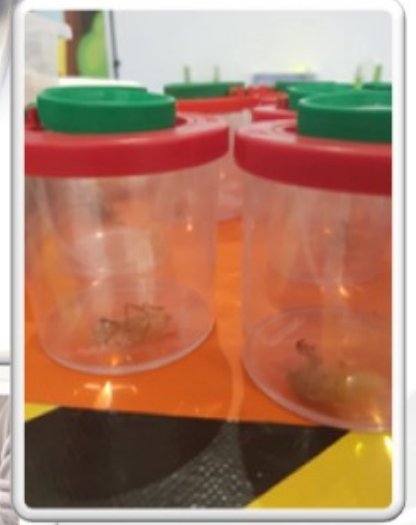
A tray with various insects and plants. The tray is divided into sections, each containing different types of insects and plants.

KIDS ACTIVITIES PROGRAM
INSECT LIFE WORKSHOP
11:00 - 12:00
kidpran • MAMKROYAL

A blue background with a shark and various sea creatures. The background is decorated with bubbles and small sea creatures.

**Okyanus Altı
Atölyesi**
11.00 - 12.00
Okyanusta yaşayan canlıları eğlenceli duyuşsal aktivitelerle keşfetmeye hazır olun!
kidpran • MAMKROYAL

A hand holding a small plant in a pot. The background shows other plants and pots.

KIDS ACTIVITIES PROGRAM
**AGRICULTURE AND SOIL
WORKSHOP**
11:00 - 12:00
kidpran • MAMKROYAL

11:00 - 13:00

okyanus altı atölyesi



ÇOCUK MİSAFİRLERİMİZ İLE BİYOÇEŞİTLİLİK FARKINDALIK ETKİNLİKLERİMİZ



BİYOÇEŞİTLİLİK

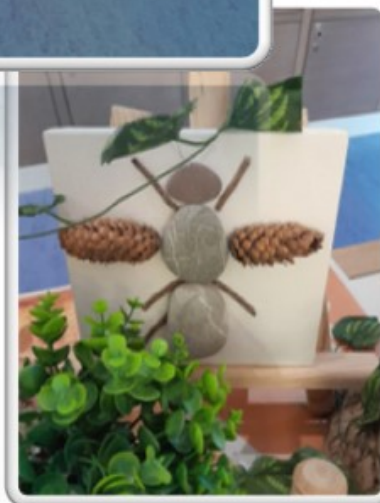
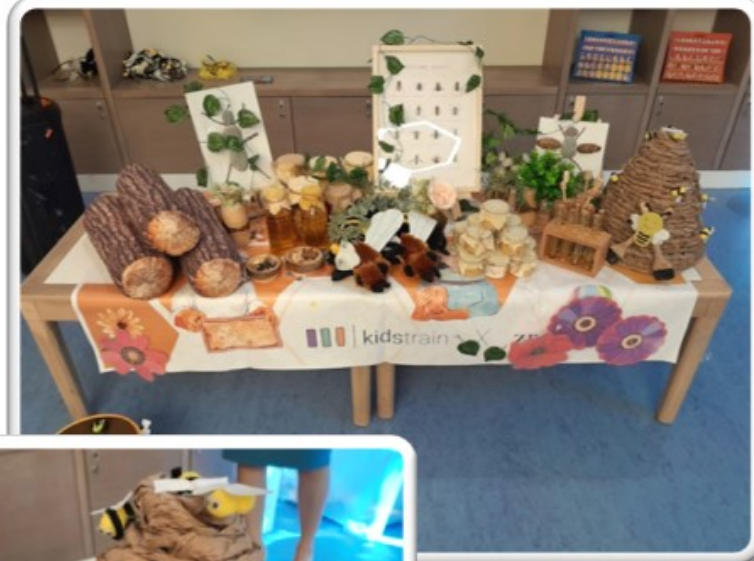

ZEYTINLERİMİZDEN ZEYTİNYAĞI ELDE ETME

Tesisimizdeki zeytin ağaçlarımızdan çıkan zeytinleri ekip arkadaşlarımızla topluyor, hasattan elde edilen nefis soğuk sıkım zeytinyağlarımızı yine ekip arkadaşlarımızla paylaşıyoruz.



BİYOÇEŞİTLİLİK





TOPLULUĞUN
DESTEKLENMESİ



EĞİTİMLER



FUARLAR

TEKNİK
GEZİ

SPONSORLUKLAR

ÇALIŞTAYLAR

YATIRIMLAR



ANAOKULUNA OYUNCAK BAĞIŞI

TOPLULUĞUN
DESTEKLENMESİ

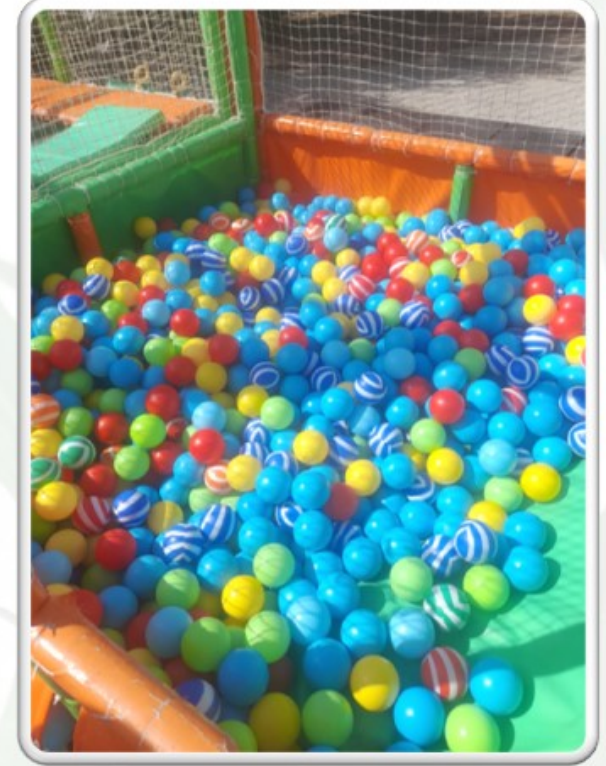
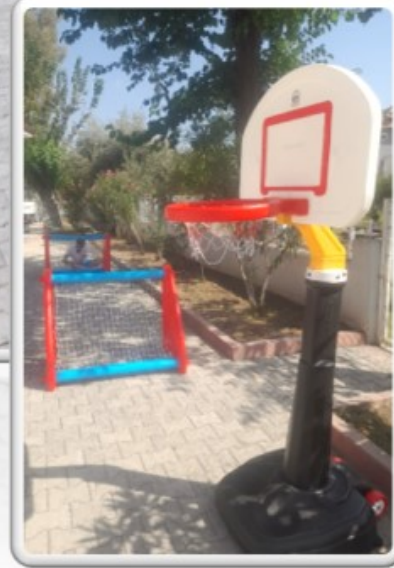

DÜNYA HAYVANLARI KORUMA GÜNÜ BİLGİLENDİRME SEMİNERİ

Tesis yönetimi ve belirlenen yönetim temsilcileri aracılığıyla;

- ✓ Yerel istihdamın güçlendirilmesi,
- ✓ Yöresel farkındalığın artırılması,
- ✓ Yerel kaynak ve imkanların korunması,
- ✓ Tarihi ve kültürel varlıkların korunması,
- ✓ Yörede yardımlaşma,
- ✓ Bölgenin tanıtımını sağlayan çalışmaların desteklenmesi,
- ✓ Yöreyi etkileyecek önemli konu ve sorunların çözümü noktasında

otel birlikleri, belediyeler, bölge muhtarlıkları ve resmi makamlar ile görüşülüp, ihtiyaçlar belirleniyor ve ortak çalışmalar yapılıyor.

Dünya Hayvanları Koruma Günü'nde bölgemizde bulunan bir anaokulundaki minik öğrencilerle, **böceklerin gizemi** konulu bir atölye etkinliği düzenledik ve çocukların bilgilenmesini sağladık.

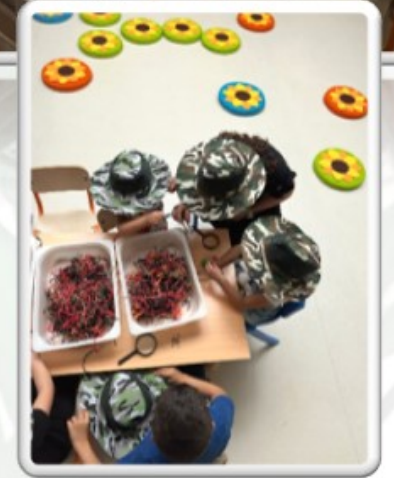

TOPLULUĞUN
DESTEKLENMESİ



DÜNYA ÇEVRE GÜNÜ BİLGİLENDİRME SEMİNERİ

TOPLULUĞUN
DESTEKLENMESİ



DOĞAL, KÜLTÜREL VE TARİHİ MİRASIN KORUNMASI, TANITILMASI

Maxx Royal Resorts olarak, kültürel mirasın korunması adına;

- Sosyal komitemiz ile sosyal sorumluluk çalışmaları yapıyor,
- Bölgemizi tanıyor ve tanıtıyor, yerel yönetimler ve topluluklarla ortak çalışmalar yürütüyor,
- Çalışanlarımızı ve misafirlerimizi bu konuda bilgilendiriyor,
- Sahil bandındaki kaplumbağa yumurtlama alanlarını ve dağ keçisi yaşam alanlarını koruyor,
- Yerel halkın sahil bandına erişimini engellemiyor,
- Kampüslerimiz içerisindeki ormana, bitki envanterlerine ve doğal peyzaja sahip çıkıyor,
- Hem kendi reklamlarımız ve tanıtımlarımız hem de BETUYAB ve KETOB'a katkılarımızla, uluslararası organizasyonlara yaptığımız ev sahipliğiyle bölge tanıtımına destek oluyor,
- Gerek yerli halkın gerekse diğer uluslardan olan misafir ve çalışanların kutsal değerlerine, geleneklerine, hassasiyetlerine ve ibadetlerine saygı gösteriyor, bunun için imkan tanıyor,
- Bulduğumuz bölgelerde öncü vizyonumuzla tüm turizm sektörüne rehber oluyoruz.

KÜLTÜREL MİRAS



DOĞAL, KÜLTÜREL VE TARİHİ MİRASIN KORUNMASI, TANITILMASI

Tesislerimizin bulunduğu lokasyonların doğal tarihi, turistik ve arkeolojik zenginlikleri, gelenek ve görenekleri, bölge halkı ve yöreye özgü özellikler, yakın çevrede yapılabilecek geziler, sportif ve kültürel aktiviteler, ulaşım gibi konularda web sayfamız, Maxx Asistan ekibimiz, info kanallarımız, dijital ekranlarımız aracılığı ile misafirlerimize ve çalışanlarımıza detaylı bilgiler veriyoruz.

KÜLTÜREL MİRAS

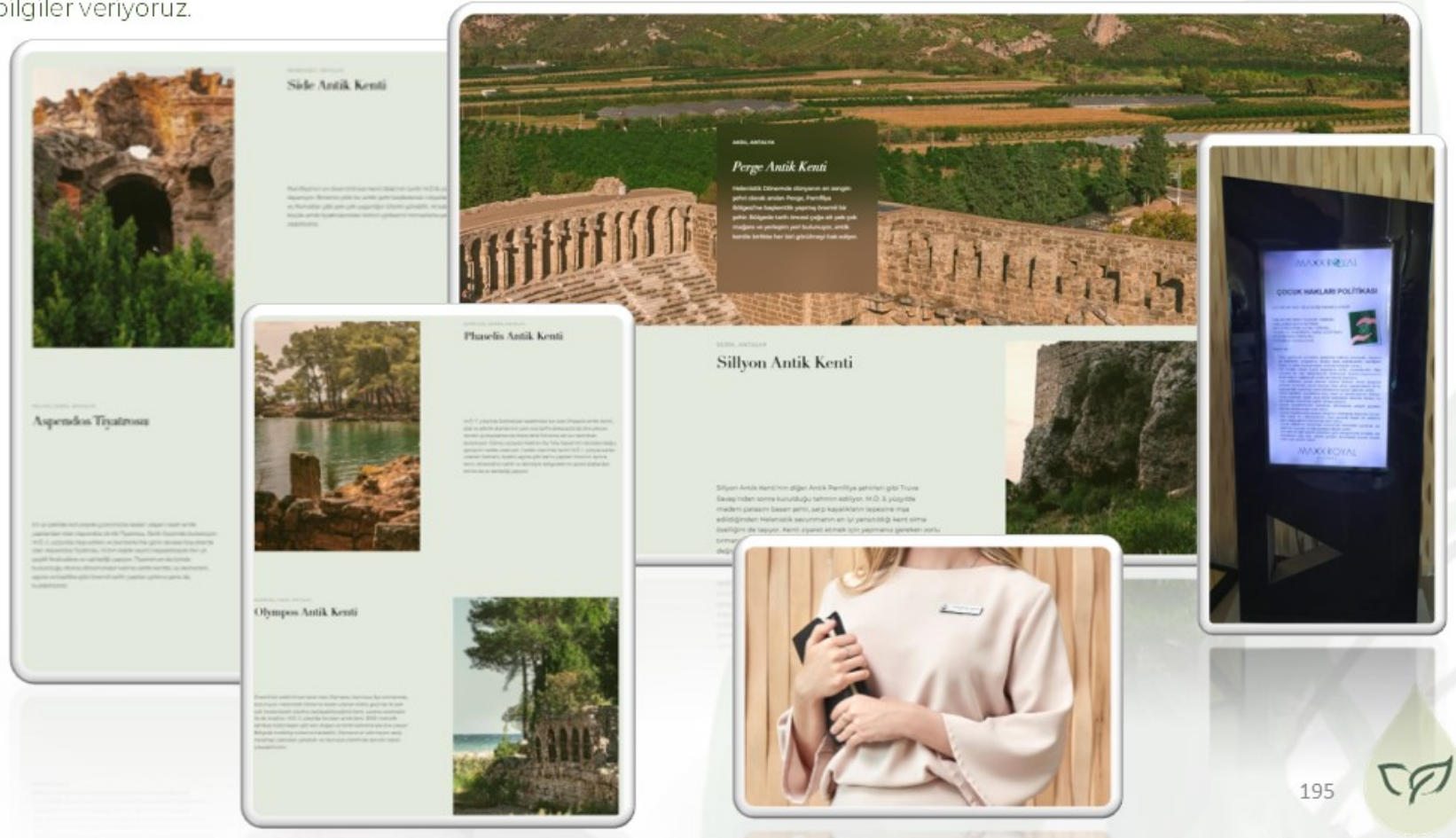

ÇÖMLEK ATÖLYESİ İLE KÜLTÜREL TANITIM

Otelimizin mini kulübünde yapılmakta olan çömlek workshop çalışması bize, somut olmayan kültürel miraslarımızdan olan çömlekçilik geleneğini minik eller ile tanıştırma fırsatı sunuyor. Bir yandan da bu çalışma, ülkemizde çömlekçiliğin halen devam ettiği illerimizi tanıtmaya imkanı veriyor. Bu aktiviteye katılan her çocuğa, kendi el emeğiyle ürettiği çömlekle birlikte tanıtıcı kart da hediye ediliyor.

KÜLTÜREL MİRAS



STORY of MY POT

Pottery dates back to 8200 years ago in the world. First pottery findings in Anatolia were discovered 5000 years ago. Today, the art of pottery is still alive in many places in Turkey like Eskisehir, Manisa, Bilecik, Nevsehir, Avanos, Adapazarı, Bursa, Balıkesir, Menemen, Kutahya, Konya and Diyarbakir.

Now, you became a Master Potter, too. Congratulations...



KÜLTÜREL MİRASA KATKI

Yerel kültür ve değerlerin korunması konusunda üzerimize düşen görevin farkındayız.

Bu bağlamda;

- ✓ Kültürel tanıtım
- ✓ Bölgenin ticari hacmine katkı sağlanması
- ✓ Doğal ve tarihi zenginliklerin tanıtılması
- ✓ Yerli halkın istihdamı

konularında çalışmaların yapılması ve faaliyetlere dahil olunmasındaki hassasiyetimiz üst seviyededir.

KÜLTÜREL MİRAS

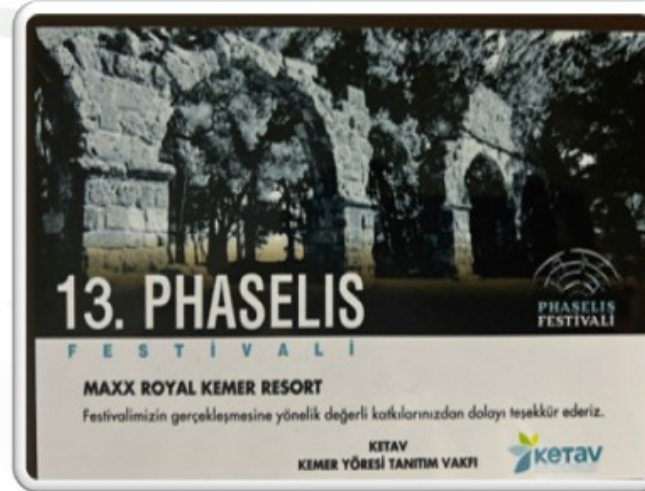

KÜLTÜR VE MİRASIN SUNULMASI

Ülkemizin zengin kültür ve mirasına tesislerin konseptlerinde de yer veriliyor.

Türk mutfağının seçkin örneklerine ayrılmış "Geleneksel Mutfak" bölümünü, leziz pide çeşitlerini, Türk tatlıları ve nefis Türk lokumlarını The Azure Restoran'da bulabilir; Hatay'dan Ankara'ya kadar farklı duraklardan lezzetleri Türk mutfağı konseptli restoranımızda tadabilirsiniz. Ülkemizin meşhur tatlarından Kastamonu pastırması ve ezine peyniri gibi orijinal tatlıysa 24 saat hizmet veren restoranımızda bulabilirsiniz.

KÜLTÜREL MİRAS

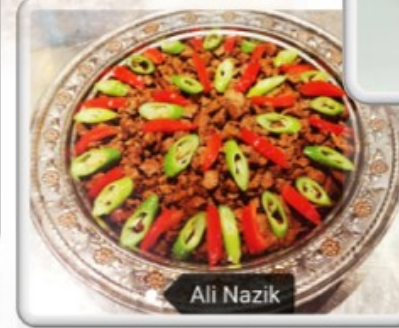
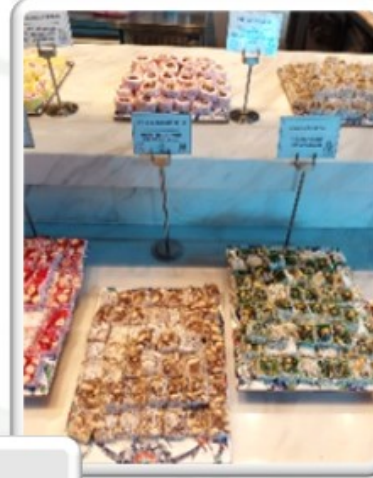

Ali Nazik

YÖRESEL ÜRÜN SUNUMU

KÜLTÜREL MİRAS



KÜLTÜR VE MİRASIN SUNULMASI

Türkuaz renk ve bakır işlemeciliği örneklerinin kullanıldığı, kese kültürünün deneyimlenebileceği geleneksel Türk hamamı, Maxx Wellbeing SPA merkezimizde yer alıyor.

Yine meşhur Adana şalgamı, gül çayı, Türk kahvesi, boza vb. yöresel ürünler barlarımızın özel sunumları arasındadır.

KÜLTÜREL MİRAS

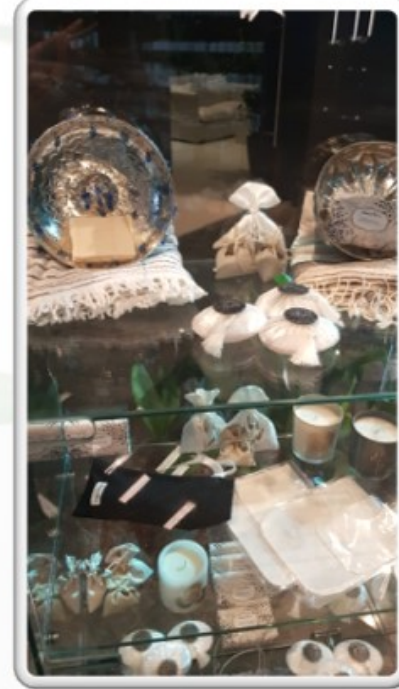

GERİ DÖNÜŞTÜRÜLMÜŞ İPEKTEN ELDE EDİLEN ANTİK HALILAR



YEREL GİRİŞİMCİLER İLE
İŞBİRLİĞİ

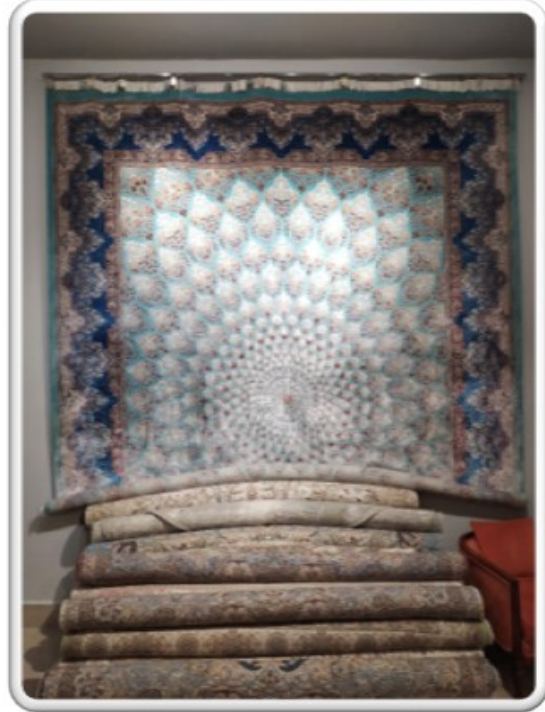

EL İŞÇİLİĞİ ÜRÜNLER



YEREL GİRİŞİMCİLER İLE
İŞBİRLİĞİ

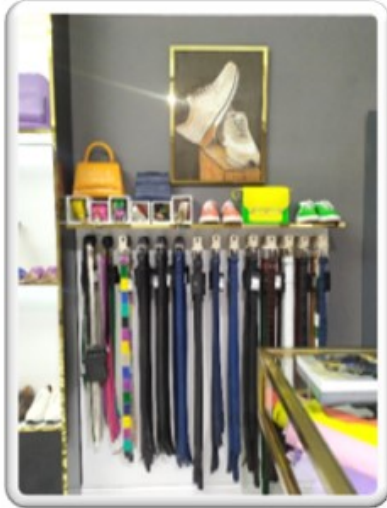

EL İŞÇİLİĞİ ÜRÜNLER



YEREL GİRİŞİMCİLER İLE
İŞBİRLİĞİ

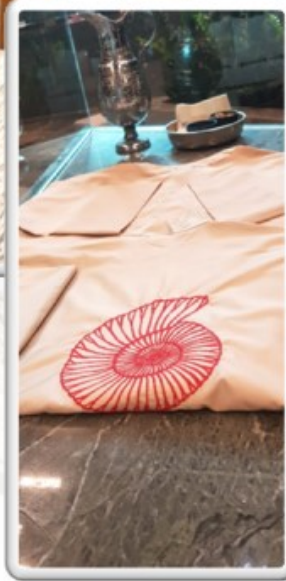



HERKES İÇİN ERİŞİM



Maxx Royal Resorts olarak "**Herkes İçin Erişim**" anlayışını benimsiyoruz. Bu doğrultuda özel gereksinimi ve fiziksel hassasiyetleri bulunan tüm misafir, çalışan ve ziyaretçilerimiz için erişilebilirlik, sağlık ve güvenlik standartlarını önemsiyor; tatillerini geçirdikleri veya çalıştıkları ortamları bu standartlar doğrultusunda düzenliyoruz.

Bu kapsamda yasal yükümlülüklerimize uyum sağlayarak tasarladığımız tesislerimizde, misafirlerimizin gereksinimlerine uygun özel odalarımız bulunuyor. Ayrıca tesislerde özel tasarlanmış lavabolar, havuzlarda engelli asansörleri, sahilde yüzer şezlonglar, asansörlerde Braille alfabesi ile hazırlanmış uyarı tabelaları ve sesli uyarılar da yer alıyor.

Tesislerimizde ihtiyaç duyulabilen bu gibi çalışmalar, ilgili dernek ve kuruluşlardan destek alınarak yapılıyor.

